

F-150
F-150

2017
F-150



LEADERS KEEP INNOVATING.

Two years ago, we altered the truck landscape forever by making the Ford F-150 body from high-strength aluminum alloys¹ instead of steel. Last year, we made it easier than ever to back up a trailer with our Pro Trailer Backup Assist.^{TM2}

This year, the 100th anniversary of Ford trucks, it's full speed ahead. An all-new, 2nd-generation 3.5L EcoBoost^{®2} is teamed with an all-new 10-speed SelectShift[®] automatic transmission² to deliver a power-packing 629 N·m of net torque, along with 390 net PS.³ In the all-new 2017 F-150 RAPTOR, the best-performing, most capable RAPTOR yet, a high-output version of the 3.5L EcoBoost powers this beast with 678 N·m of net torque.³ It's also mated to the 10-speed automatic to help keep the engine at its peak performance. And that's not all. SYNC[®] 3⁴ delivers the next generation of voice-activated technology.

Ford F-150. Part of the legendary F-Series lineup. Leading the way.



Courtesy of Ford Motor Company



NEW F-150 RAPTOR SuperCrew[®] 4x4 in Avalanche with available equipment. ¹6000-series aluminum alloy. ²Available feature. ³Data as per GCC Standardization Organization certification. ⁴Available feature. Don't drive while distracted. Use voice-operated systems when possible; don't use handheld devices while driving. Some features may be locked out while the vehicle is in gear. Not all features are compatible with all phones. Message and data rates may apply. Functionality varies by market.

BUILT FORD TOUGH.®

Climb into any F-150 – from XL through the all-new, terrain-topping 2017 RAPTOR – and ride on the strongest frame ever created for it. The fully boxed, modular foundation is comprised of up to 78% high-strength steel. This sturdy metal infuses the 8 rugged crossmembers (5 are through-welded) and large cross-section frame rails. It forms a perfect platform for our soon-to-be-legendary truck body and cargo box made from high-strength aluminum alloys. A formulation that doesn't rust. And resists corrosion. In other words, it's engineered to stand up to your toughest demands.

We build F-150 this way because we know what you do to your trucks. At work, you push them. Loading. Hauling. Pulling the heaviest of loads. At play, you push them harder. So it's good to know you're starting with a truck that's already passed our toughest tests. Over 16,000,000 kilometers of them. And continues to pass yours. So throughout your day – and beyond – you can count on F-150 to tow, haul, work and play like no other.

NEW FOR 2017

- All-new, 2nd-generation 3.5L EcoBoost® engine¹ with Auto Start-Stop Technology
- All-new 10-speed SelectShift® automatic transmission¹ with tow/haul and Sport modes
- All-new F-150 RAPTOR
- BLIS® with trailer coverage and cross-traffic alert¹
- SYNC® 3 voice-activated technology²

FIRSTS

- High-strength aluminum alloy body and cargo box
- 360-degree camera with Split-view Display¹
- Remote tailgate release¹
- Inflatable rear-seat outboard safety belts¹

HIGHLIGHTS

- Pro Trailer Backup Assist™¹
- LED sideview mirror spotlights¹
- Active park assist¹
- Tailgate step¹
- Smart Trailer Tow Connector™¹
- Twin-panel moonroof¹
- BoxLink™ with premium locking cleats^{1,3}
- Stowable loading ramps^{4,3}
- Adaptive cruise control & forward collision warning with brake support¹



LARIAT SuperCrew® 4x4 in Ingot Silver with available equipment. ¹Available feature. ²Available feature. Don't drive while distracted. Use voice-operated systems when possible; don't use handheld devices while driving. Some features may be locked out while the vehicle is in gear. Not all features are compatible with all phones. Message and data rates may apply. Functionality varies by market. ³Availability varies by market.

2ND GEN ECOBOOST OST

It's true. The best never rest. Our latest proof point: an all-new, 2nd-generation 3.5L EcoBoost® engine¹ that delivers 629 N·m of net torque.² Across the speed range, that torque is the same or better than the previous 3.5L EcoBoost. Equally noteworthy: This all-new engine is teamed with an all-new, Ford built, 10-speed SelectShift® automatic transmission¹ for exceptional driveability.

With improved acceleration, plus better low-end and peak performance, our most advanced EcoBoost engine yet is exactly what's needed for hauling heavy loads and towing heavy trailers. To optimize fuel usage, standard Auto Start-Stop Technology can shut off the engine when the truck comes to a complete stop. Tuned for truck applications, it will not intervene in tow/haul mode, 4-wheel drive (4WD), or other circumstances that require the engine to drive essential components.

629 | **390**
N·m | **NET PS²**
NET TORQUE²

A new dual injection system features both direct injection and port fuel injection. Two injectors per cylinder – one mounted in the intake port where air enters and another positioned inside the cylinder – work together to improve power output and efficiency, and reduce emissions.

A dual-chain cam drive, with less complexity than the single serpentine chain it replaces, helped to reduce weight and overall NVH of the 2nd-generation 3.5L EcoBoost engine.

An all-new roller-finger follower valvetrain features more durable intake and exhaust valves, and hydraulic valve-lash adjusters that optimize engine durability over the life of the truck.

All-new twin turbochargers deliver more boost thanks to improved turbos and a lighter turbine wheel. New turbos work seamlessly with electric-activated wastegates, enhancing operating efficiency. And the lighter turbine wheel, made of high-temperature super alloy Mar-M-247 – developed by the aerospace industry – improves responsiveness.

A more robust lower-end structure – upgraded crankshaft, bearing system, and beefier connecting rod undercuts – helped engineers significantly increase the output of the 3.5L EcoBoost.

10 SPEEDS.

COUNTLESS INNOVATIONS.

Continuing its relentless pace of innovation, the 2017 Ford F-150 debuts an all-new 10-speed SelectShift® automatic transmission¹ – the first production 10-speed RWD planetary transmission. Created with high-strength steel, along with aluminum alloys and composites to reduce weight, this all-new gearbox is paired with the all-new, 2nd-generation 3.5L EcoBoost® engine to deliver higher average power for acceleration – improving responsiveness and performance.

With a wide-ratio span and optimized gear spacing, including 3 overdrive gears, the 10-speed SelectShift automatic helps improve fuel efficiency at highway speeds and during city driving, while maintaining max. towing capability at 5,534 kg.² Ten speeds, along with an improved tow/haul mode, also enhance confidence while towing. An all-new electronic control system in the transmission features real-time adaptive shift-scheduling algorithms engineered to help ensure the right gear at the right time, including skip-shift and direct downshift capability.

There's already a truckload of reasons why the 2017 Ford F-150 is like no other pickup. An all-new 3.5L EcoBoost engine teamed with an all-new 10-speed SelectShift automatic adds 2 more. With so many innovations, you know this powertrain is right at home in The Future of Tough.

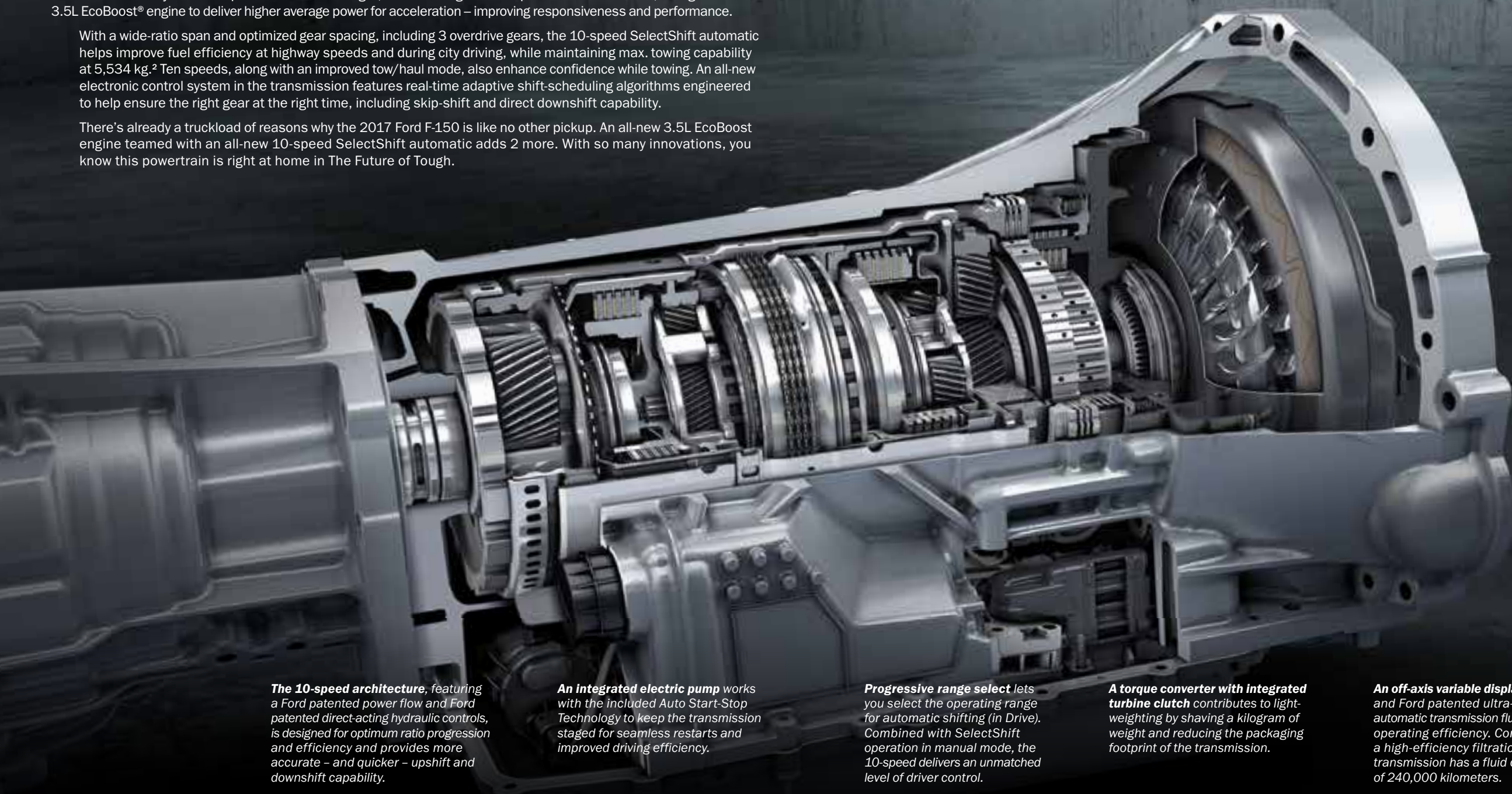

The 10-speed architecture, featuring a Ford patented power flow and Ford patented direct-acting hydraulic controls, is designed for optimum ratio progression and efficiency and provides more accurate – and quicker – upshift and downshift capability.

An integrated electric pump works with the included Auto Start-Stop Technology to keep the transmission staged for seamless restarts and improved driving efficiency.

Progressive range select lets you select the operating range for automatic shifting (in Drive). Combined with SelectShift operation in manual mode, the 10-speed delivers an unmatched level of driver control.

A torque converter with integrated turbine clutch contributes to light-weighting by shaving a kilogram of weight and reducing the packaging footprint of the transmission.

An off-axis variable displacement pump and Ford patented ultra-low-viscosity automatic transmission fluid (ATF) improve operating efficiency. Combined with a high-efficiency filtration system, the transmission has a fluid change interval of 240,000 kilometers.

¹Available feature. ²When properly equipped.

PURPOSEFUL POWER.

With 3 available engines, you can equip your 2017 F-150 with one that closely aligns with your wants and needs. All deliver capability and efficiency. The EcoBoost® engine¹ provides remarkably balanced performance, blending potent low-end torque with impressive efficiency, while towing up to 5,534 kg². Performance like that may be why Ford EcoBoost engines now power over 1,000,000 F-150 trucks.

Plus, by improving power-to-weight ratios from the previous generation,³ each F-150 engine can devote more power to your job. But that's not all. Lightweighting helps improve fuel efficiency. As does twin independent variable camshaft timing (Ti-VCT). Plus, Active Grille Shutters that can close at cruising speed to reduce drag. A Sport mode on all automatic transmissions, along with available SelectShift® capability, make all that power easy to engage. On the V8-equipped⁴ F-150, an available CNG/Propane Gaseous Engine Prep Package readies your truck to be upfit for compressed natural gas (CNG), propane autogas, or as a bi-fuel vehicle with the ability to seamlessly switch between CNG or propane and gasoline. The end result? F-150 engines can handle whatever you throw at them.



FLEX FUEL



XL SuperCab 4x2 in Oxford White. ¹Available feature. ²When properly equipped. ³Based on comparison of 2014 vs. 2017 torque and curb weight. ⁴Data as per GCC Standardization Organization certification.

3.5L Ti-VCT V6

This highly capable standard engine is designed for impressive power and durability. Twin independent variable camshaft timing (Ti-VCT) provides torque across a wide rpm range, as well as exceptional efficiency.

866 kg – Max. payload capacity²
3,447 kg – Max. towing capability²
296 net PS (218 net kW) @ 6,750 rpm⁴
339 N•m of net torque @ 5,250 rpm⁴
11.3 km/L combined 4x2⁴
10.6 km/L combined 4x4⁴

2ND-GENERATION 3.5L ECOBOOST

With a completely new internal architecture, the workhorse of the F-150 lineup delivers increased performance and improved driveability.

1,461 kg – Max. payload capacity²
5,534 kg – Max. towing capability²
390 net PS (287 net kW) @ 5,250 rpm⁴
629 N•m of net torque @ 2,750 rpm⁴
10.1 km/L combined 4x4⁴

5.0L Ti-VCT V8

Mid-lock variable cam timing enhances fuel efficiency while maintaining this trusted V8's power and hardy low-end torque. Cast exhaust manifolds and a unique engine oil cooler allow for heavy-duty use and durability.

1,483 kg – Max. payload capacity²
4,990 kg – Max. towing capability²
390 net PS (287 net kW) @ 5,500 rpm⁴
525 N•m of net torque @ 3,850 rpm⁴
9.8 km/L combined 4x2⁴
9.3 km/L combined 4x4⁴

4x4 FORCE.

On XL through PLATINUM F-150 4x4 models, the “FX4 Off-Road” decals on your pickup box let everyone know you’re ready for serious, off-road adventuring. The FX4 Off-Road Package equips your truck to get out there with an electronic-locking rear differential, Hill Descent Control™ and off-road-tuned front shock absorbers. Monitor all the action from the driver’s seat on the off-road display in the 8" productivity screen.¹ Check your truck’s pitch, roll, steering angle and driveline status as you navigate the trail.

To better navigate through tight spots, just utilize the 360-degree camera with Split-view Display.^{4,2} 4 cameras give you a 360° bird’s-eye view around F-150, helping you maneuver down narrow off-road trails. To keep your view clear of dust and debris, the forward-facing camera includes a lens washer that’s activated whenever the windshield washers are used.



LEAN. MEAN. OFF-ROADING MACHINE.

After reengineering almost every part, we're proud to introduce our ultimate, high-performance, off-road pickup truck: the all-new 2017 F-150 RAPTOR. Use of advanced materials help it weigh in up to 227 kg lighter than its predecessor. Pair this weight savings with a high-output 2nd-generation 3.5L EcoBoost® engine that produces up to 678 N·m of net torque¹. It's a difference you're sure to feel on every trip. And that's only the beginning of the modifications we've made to RAPTOR that look like an off-road driver's dreams:

A new 4-wheel drive (4WD), torque-on-demand transfer case that makes RAPTOR even more of a beast off road. 44% larger FOX Racing Shox™ with 9-stage bypass damping. Up to 48 mm more suspension travel helps improve its already monstrous capability beyond the pavement. Exclusive, 2nd-generation BFGoodrich® KO2 tires with race-proven CoreGuard™ Technology that are built to take on the toughest off-road hazards with confidence. Bead-lock capable wheels,² a RAPTOR exclusive, that give you exceptional off-road performance. An all-new Terrain Management System™ with 6 selectable drive modes that allow you to optimize RAPTOR to driving conditions. Three steering modes for customized steering feedback. Plus, an exclusive interior environment with 6 standard auxiliary switches in the overhead console that help direct all the fun.



Terrain Modes



Baja



678 | **421**
N·m | **NET PS¹**
OF NET TORQUE¹



ALL-NEW F-150 RAPTOR SuperCab 4x4 in Lightning Blue with available equipment. ¹Data as per GCC Standardization Organization certification. ²Available feature.

BFGoodrich is a registered trademark, and CoreGuard is a trademark, of Michelin North America, Inc. FOX Racing Shox is a trademark of Fox Factory, Inc.

With its high-strength-steel frame, torque-rich engines and advanced towing technologies, the 2017 Ford F-150 helps you keep your trailer in line where it belongs. Equip F-150 with the 2nd-generation 3.5L EcoBoost® engine¹ and Maximum Trailer Tow Package, and you'll have a maximum towing capacity of 5,534 kg². Towing confidence is enhanced by BLIS® with new trailer coverage^{1,3} and by the stabilization benefits of an integrated trailer brake controller¹ and standard trailer sway control.⁴

To maintain a consistent speed on steep grades, lock out upper gears with the progressive range select feature on the standard 6-speed SelectShift® automatic⁵ and all-new 10-speed SelectShift automatic transmissions.¹ Both also feature tow/haul mode, for use when the truck is heavily loaded or when towing – which should be often with F-150. Standard hill start assist prevents you from rolling back on a grade by momentarily maintaining brake pressure until the engine delivers enough torque to move F-150 up the hill. Trucks equipped with the trailer brake controller⁶ can automatically apply the trailer brake, too.

READY, SET, TOW
5,534 kg
MAX. TOWING



KING RANCH® SuperCrew® 4x4 in Blue Jeans/Caribou two-tone with available equipment. ¹Available feature. ²When properly equipped. See your Ford Dealer for specific equipment and other limitations. ³BLIS replaces standard integrated blind spot mirrors. ⁴Remember that even advanced technology cannot overcome the laws of physics. It's always possible to lose control of a vehicle due to inappropriate driver input for the conditions. ⁵Not available with standard 3.5L Ti-VCT engine. ⁶Trailer brake controller verified to be compatible with electrically actuated drum brakes and certain electric-over-hydraulic brake systems. See your Ford Dealer for details.

King Ranch is a registered trademark of King Ranch, Inc.



SAFEST F-150 EVER.

To help reduce crush into the passenger compartment in certain front, side and rear impacts, a masterful mix of high-strength aluminum alloys works together with a unique frame structure. A patented 12-sided design in the high-strength-steel front-frame horn improves front-impact protection, compared to a traditional rectangular design, by helping to dissipate crash energy. Additional through-welded crossmembers bolster side-impact protection. An extruded rocker reinforcement helps reduce cab intrusion in certain front- and side-impacts, while roof strength is reinforced by a hydroformed roof rail supported by an extruded closed-section roof bow.

Inflatable rear safety belts³ for outboard passengers join 6 standard airbags to enhance driver and passenger protection. To reduce injury risk in certain collisions, the fully inflated safety belt distributes crash energy across 5 times more of an occupant's body than a non-inflatable safety belt.

TOW-TO-TOW TECHNOLOGY.

Ford F-150 enhances your trailer-towing proficiency with smart technology. Easily line up truck and trailer with the black dashed line and curved white lines of dynamic hitch assist.¹ Our 360-degree camera with Split-view Display^{4,2} works at low speeds in Forward and Reverse. Four cameras let you see all sides of F-150 on the 8" color screen¹ in the center stack. A Smart Trailer Tow Connector¹ provides instrument cluster alerts about trailer connection status, along with lighting and trailer battery alerts and warnings. If a system needs attention, you'll see it. Right away.

Leveraging this advanced camera technology with electric power-assisted steering (EPAS), Pro Trailer Backup Assist™^{1,2} makes the challenge of backing up a trailer easier than ever before. At a crowded job site, into a garage, or almost anywhere. To operate the system once programmed, rotate the control knob to indicate how much the system should turn the trailer. Pro Trailer Backup Assist then automatically steers the truck to turn the trailer the desired amount. The system may limit vehicle speed to enhance comfort and control over a variety of surfaces. The result: less time to back up a trailer with improved confidence, even for experts.



XLT SuperCrew® 4x4 in Ingot Silver with Sport Package and available equipment. ¹Available feature. ²Driver-assist features are supplemental and do not replace the driver's attention, judgment and need to control the vehicle. ³Available feature. SuperCrew only.

When equipped with the 5.0L V8 engine¹ and Heavy-Duty Payload Package,² F-150 can take on your biggest jobs with its impressive 1,483-kg maximum payload.³ A similarly equipped F-150 with the 3.5L EcoBoost[®] engine¹ can tackle a 1,461-kg maximum payload.³

Managing all that load is easy thanks to the extremely versatile pickup box access. To help owners take advantage of the 2,191 liters of cargo volume,³ steps are available on all 3 sides¹ and include deployable box side steps⁴ for all box lengths. Our innovative tailgate step,⁴ fully integrated inside the tailgate, is virtually invisible when not in use. The grab handle is also stored inside the tailgate, which creates a flatter surface for easier loading and a convenient work surface. When needed, the tailgate step drops down in one easy motion.

REMARKABLE
1,483 kg
MAX. PAYLOAD



XL Regular Cab 4x2 in Caribou with XL Chrome Package and available equipment.
¹Available feature. ²Availability varies by market. ³When properly equipped.



WALL-TO-WALL INNOVATION.

Innovative features make accessing and managing your load incredibly easy in F-150. Our industry-first remote tailgate release¹ with power remote locking opens the tailgate with your key fob. Lock, unlock and lower it, hands-free. When activated, the tailgate gradually lowers. LED cargo box lighting¹ smartly illuminates the box with forward-facing LEDs. Turn them on, along with additional lamps centered above the rear window, with a switch in the bed or on the headlamp control in the cab. The LED illumination lights the way, helping you find tools or other items quickly.¹

Unique, stowable loading ramps¹ help you load-in with ease. After attaching the ramps securely to the tailgate, you can load equipment and all-terrain vehicles simply and easily – without having to lift them into the bed. When done, stow the ramps using BoxLink™^{1,2} with locking cleats. Interface plates inside the box allow you to attach S hooks, E-Track™ straps and so much more. Four removable and lockable premium cleats provide additional tie-down points to secure your cargo. With so much smart functionality inside this box, you choose what's best for you.

ALL-AROUND PRODUCTIVITY.

Throughout your day, the advanced features of the 2017 Ford F-150 help to enhance work. And play. Accent the standard LED lighting inside F-150 with natural light from the expansive twin-panel moonroof.¹ In SuperCrew,[®] rear-seat passengers can enjoy 1,107 mm of spacious leg room. To utilize the rear seats even more, fold one up to accommodate gear while a passenger uses the other seat.

Light your work site with handy LED sideview mirror spotlights,¹ which can provide the needed light to finish the job. Check individual pressure in each tire with the standard Individual Tire Pressure Monitoring System. You'll be notified through the 8" productivity screen⁴ in the instrument cluster if any tire's pressure is low. A numerical value will even tell you how low. And power tools and battery chargers with high-power 110-volt power outlets⁴ provide up to 400 watts.

¹Available feature. ²Availability varies by market.

E-Track is a trademark of Erickson Manufacturing Limited.





LET'S YOUR WORDS WORK AS HARD AS YOU DO.

INTRODUCING SYNC 3^{1,2} – our next generation of voice-activated technology with a new, easy-to-use design and features. The easy-to-read color LCD touchscreen displays phone, audio and navigation^{2,3} functions. High-speed performance lets you experience quick responses to your commands. A capacitive touchscreen includes a convenient swipe feature similar to your smartphone, as well as pinch-to-zoom functionality within navigation^{2,3}

Search for points of interest to help you locate restaurants, nearest ATMs and more. The annual map updates, free for the first 5 years, help keep SYNC® 3 up to date. Voice activation makes it even easier for you to check in with friends and family, and stay on top of your day. Talk with simple commands and the system responds naturally to your voice. When it's time to recharge, smart-charging USB ports provide a convenient spot to power up your portable devices and smartphones.

SYNC KEEPS YOU CONNECTED. Voice activation lets you make a call with a simple push of a button along with the sound of your voice. Automatic phone book download transfers the names and numbers in your compatible phone immediately once paired. Simple commands allow you to adjust fan speeds or temperature controls. Seamlessly request the music you want to hear by saying, "Bluetooth® audio" to stream content directly from your phone.⁴

¹Don't drive while distracted. Use voice-operated systems when possible; don't use handheld devices while driving. Some features may be locked out while the vehicle is in gear. Not all features are compatible with all phones. Message and data rates may apply. Functionality varies by market. ²Available feature. ³Availability varies by market. ⁴You must have a Bluetooth-enabled phone paired to your SYNC system.

The Bluetooth word mark is a trademark of the Bluetooth SIG, Inc.



YOU'VE EARNED IT. THE POWER SEAT AWAITS.

Luxury abounds in the 2017 Ford F-150 PLATINUM. Starting with 10-way power, cooled, multicontour leather-trimmed driver and front-passenger seats in rich luxury leather. A large flow-through front center console with leather-trimmed console lid includes a leather-wrapped floor shifter. An aluminum appliqué brightens the center stack and console, while ambient lighting illuminates the footwells and other areas in one of 7 hues. The premium Audio System from Sony® with 10 speakers and a subwoofer for crisp, clear highs and sonic lows. The list of luxury features goes on and on.

PLATINUM is just 1 of 7 distinct trim levels of the hard-working cabin of Ford F-150. There's the work-tough XL, rugged XLT, well-appointed LARIAT, hearty luxury of KING RANCH®, urban refinement of PLATINUM, ultimate luxury of LIMITED, and ready-for-anything RAPTOR. One is certain to be just the right fit for you. Ergonomically optimized front seating enhances comfort. SuperCrew® and SuperCab models with the 40/20/40 seating configuration accommodate up to 6. Storage space abounds in the enormous center console¹ and in storage pockets throughout the cabin. Enjoy a vast twin-panel moonroof¹ on SuperCrew. Cooled driver and front-passenger seats¹ 8" productivity screen.¹ And so much more.

PLATINUM SuperCrew 4x4 leather-trimmed interior in Brunello with available equipment. ¹Available feature.

Sony is a registered trademark of the Sony Corporation.

TOUGH LOOKS OUT FOR YOU.

The 2017 Ford F-150 is here to help. Advanced driver-assist features¹ encourage your alertness. Sophisticated radar¹ calls attention to vehicles in your blind spots. And strategically placed cameras¹ monitor your position on the road. They're constantly at your service as you tow your trailer, stay centered in your lane or attempt to change lanes, and keep a safe distance from the vehicle in front of you.

Our Lane-Keeping System^{1,4,5} can detect lane markings with a forward-facing camera and apply torque to the steering wheel if it senses F-150 drifting unintentionally out of its lane. If needed, it can also send gentle vibration pulses to the wheel to prompt you to steer back toward center. If it detects you've come too close to – or crossed – the lane markers multiple times, a Driver Alert System¹ warns you in the message center that you could use a break from driving.

Trailer sway control helps you handle all that weight when towing. The system monitors the motions of the truck to detect trailer sway and selectively brakes as needed,² helping you maintain control of the truck and the trailer.

BLIS[®] (Blind Spot Information System) with new trailer coverage^{1,3,4} notifies you with a light in either sideview mirror if its radar sensors detect a vehicle in the corresponding blind spot. Optimized for F-150, the range of BLIS can be extended to include a conventional trailer, once programmed into the system. And when not towing, cross-traffic alert – part of the system – notifies you of a vehicle approaching from either side as you slowly back F-150 out of a parking spot.

Adaptive cruise control helps maintain your choice of speed and preset gap from the vehicle in front of you. It can also alert you to a potential collision. If one is detected, adaptive cruise control & forward collision warning with brake support^{1,4} flashes a warning via a heads-up display on the windshield, sounds an alarm, and can pre-charge the brake system to provide full responsiveness when you do brake.

LARIAT SuperCrew[®] 4x4 in Magnetic with available equipment. ¹Available feature. ²Remember that even advanced technology cannot overcome the laws of physics. It's always possible to lose control of a vehicle due to inappropriate driver input for the conditions. ³BLIS replaces standard integrated blind spot mirrors. ⁴Driver-assist features are supplemental and do not replace the driver's attention, judgment and need to control the vehicle. ⁵Lane-Keeping System does not control steering.

TRIMS

XL



STANDARD

Includes Carbon Black front fascia, grille and bumpers; black front tow hooks; 17" Silver steel wheels; and standard 40/20/40 split front seat or available 40/console/40 front bucket seats

SPORT PACKAGE¹

Includes 17" Silver-painted aluminum wheels, body-color front fascia and bumpers, SPORT box decals, and fog lamps

CHROME PACKAGE¹

Includes 17" Silver-painted aluminum wheels, body-color front fascia, chrome bumpers, and fog lamps



Below: XL Regular Cab 4x4 cloth-trimmed interior in Dark Earth Gray with available equipment.



XLT



STANDARD

Includes chrome grille with chrome surround and Black mesh insert; chrome bumpers; body-color upper fascia; 17" Silver-painted aluminum wheels; and standard 40/20/40 split front seat or available 40/console/40 front bucket seats

SPORT PACKAGE¹

Includes 18" 6-spoke machined aluminum wheels with Magnetic-painted pockets; 265/60R18 BSW all-season tires (4x2); 275/65R18 OWL all-terrain tires (4x4); accent-color step bars; Black billet-style grille with body-color surround and Black mesh insert; body-color door and tailgate handles, bumpers, front fascia and wheel-lip moldings; SPORT box decals (n/a with FX4 Off-Road Package); chrome exhaust tip; unique interior finish; and sport cloth 40/console/40 front bucket seats with flow-through center console and floor shifter

CHROME PACKAGE¹

Includes 18" chrome-like PVD wheels; 265/60R18 BSW all-season tires (4x2); 275/65R18 OWL all-terrain tires (4x4); chrome billet-style grille with chrome surround and Black mesh insert; and chrome door and tailgate handles, front tow hooks, step bars and exhaust tip

SPECIAL EDITION PACKAGE¹

Includes 20" premium Tarnished Dark-painted aluminum wheels; 275/55R20 tires; Black running boards; headlamps with dark housings; Tarnished Dark-painted grille with Black mesh insert; unique bodyside and hood decals; chrome exhaust tip; unique fender and tailgate badging; unique console top, steering wheel, and finish on instrument panel and doors; and Special Edition seats with Red accents



Below: XLT SuperCrew cloth-trimmed interior in Medium Earth Gray with available equipment.



¹Restrictions may apply. See your dealer for details.

TRIMS

LARIAT



STANDARD

Includes 18" chrome-like PVD wheels; chrome 3-bar-style grille with chrome surround and mesh insert; chrome door and tailgate handles, angular step bars, front tow hooks, exhaust tip, and sideview mirror caps; and standard 40/console/40 front bucket seats with floor shifter

SPORT PACKAGE¹

Includes 18" 6-spoke machined aluminum wheels with Magnetic-painted pockets; accent-color angular step bars; Magnetic-painted 3-bar-style grille and surround with Black mesh insert; body-color bumpers; SPORT box decals (n/a with FX4 Off-Road Package); chrome exhaust tip; unique interior finish; and 40/console/40 front bucket seats with flow-through center console and floor shifter

SPECIAL EDITION PACKAGE¹

Includes 20" premium Tarnished Dark-painted aluminum wheels; 275/55R20 tires; Black running boards; body-color bumpers; headlamps with dark housings; Tarnished Dark-painted grille with Red accents; unique bodyside and hood decals; unique fender and tailgate badging; chrome exhaust tip; unique finish on instrument panel and doors; unique console top and steering wheel; and Special Edition seats with Red accents

Below: LARIAT SuperCrew[®] leather-trimmed interior in Medium Light Camel with available equipment.



KING RANCH[®]



STANDARD

Includes chrome 3-bar-style grille with chrome surround and Caribou mesh insert; Caribou front bumper with chrome insert and Caribou rear bumper; Black front tow hooks; body-color sideview mirror caps and door and tailgate handles; Caribou wheel-lip moldings; chrome exhaust tip; two-tone paint with Caribou lower-accent color; 18" machined aluminum wheels with Silver-painted pockets; and 40/console/40 front bucket seats with floor shifter

CHROME PACKAGE¹

Includes 20" chrome-like PVD wheels; 275/55R20 tires; accent-color wheel-lip moldings; bright beltline moldings; chrome door handles, front tow hooks, and sideview mirror caps; chrome 3-bar-style grille with chrome surround and chrome mesh insert; and satin-aluminum-finish tailgate appliqué

MONOCHROMATIC PACKAGE¹

Requires Chrome Package and includes monochromatic paint (two-tone delete), body-color wheel-lip moldings, and chrome bumpers

Below: KING RANCH SuperCrew 4x4 leather-trimmed interior in Antiqued Mesa Brown with available equipment.



¹Restrictions may apply. See your dealer for details.

PLATINUM



Includes satin-aluminum-finish 3-bar-style grille with chrome accents and bright mesh insert; body-color front bumper with chrome insert and body-color rear bumper; chrome front tow hooks, sideview mirror caps, exhaust tip, and door and tailgate handles; bright beltline moldings; power-deployable running boards; body-color wheel-lip moldings; satin-aluminum-finish tailgate applique; 20" polished aluminum wheels; and 40/console/40 front bucket seats with floor shifter

Below: PLATINUM SuperCrew® 4x4 leather-trimmed interior in Brunello with available equipment.



RAPTOR



MECHANICAL

- High-output 3.5L EcoBoost® engine with Auto Start-Stop Technology
- Electronic 10-speed SelectShift® automatic transmission with tow/haul and 6 Terrain Management System™ modes
- 2-speed automatic transfer case with mechanical-locking 4WD
- 4.10 electronic-locking rear axle
- 98-liter fuel tank
- Electric power-assisted steering (EPAS) with selectable effort (Normal, Sport and Comfort)
- FOX Racing Shox™
- Hill Descent Control™
- 17" cast-aluminum wheels
- LT315/70R17 BSW all-terrain tires

Unique RAPTOR features:

EXTERIOR

- Magnetic-painted FORD grille insert and surround with Black mesh
- Integrated clearance lamps
- Black headlamp and taillamp housings
- Front performance bumper
- Black front and rear tow hooks
- Black sideview mirror caps and door and tailgate handles
- Flared front fenders with air extractors, flared pickup box outers, and hood with air extractors
- Cast-aluminum running boards
- Magnetic-painted rear bumper
- Unique Magnetic-painted front and rear wheel-lip moldings
- Dual exhaust with dual tailpipes under the rear bumper
- Heavy-duty front and engine skid plates

INTERIOR

- 40/console/40 front bucket seats with unique seat back bolsters and floor shifter
- Unique steering wheel with thumb pads, center marker, and paddle shifters
- 6 upfitter switches – located in the overhead console

Below: RAPTOR SuperCrew 4x4 leather-trimmed interior in Black with Orange accents with available equipment.



LIMITED



Includes LIMITED hood lettering and tailgate badging; body-color front bumper with chrome insert and body-color rear bumper; chrome front tow hooks (4x4) and exhaust tip; satin-aluminum finish 3-bar-style grille with chrome surround and Black mesh insert; satin-aluminum door and tailgate handles; bright beltline moldings; body-color sideview mirror caps; power-deployable running boards; satin-aluminum-finish tailgate applique; 22" polished aluminum wheels; and multicontour 40/console/40 front bucket seats with floor shifter

Below: LIMITED SuperCrew 4x4 leather-trimmed interior in Mojave with available equipment.

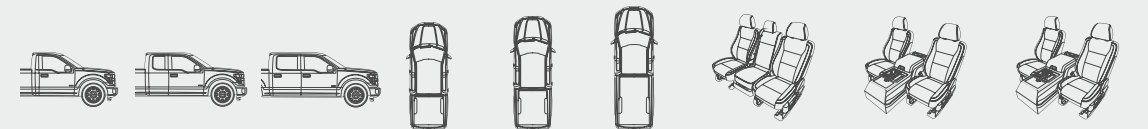

	Regular Cab	SuperCab	SuperCrew	5 1/2' Box Size	6 1/2' Box Size	8' Box Size	40/20/40 split front seat	40/console/40 front bucket seats	40/console/40 front bucket seats with floor shifter
XL	A	A	A	A	A	A	S	A	
XLT	A	A	A	A	A	A	S	A	A
LARIAT		A	A	A	A				S
KING RANCH®			S	A	A				S
PLATINUM			S	A	A				S
LIMITED			S	S					S
RAPTOR		A	A	S					S

BUILD YOUR F-150

S : Standard O : Optional P : Package Content

XL	XLT	LARIAT	KING RANCH®	PLATINUM	LIMITED	RAPTOR	
S							Interior
							AM/FM stereo with clock (4 speakers on Regular Cab; 6 speakers on SuperCab/SuperCrew®)
O	S					S	AM/FM stereo/single-CD player with clock¹ (4 speakers on Regular Cab; 6 speakers on SuperCab/SuperCrew; 7 speakers on RAPTOR)
		S	S	S	S	P	Audio System from Sony,® single-CD player, 10 speakers and subwoofer¹
	S	S	S	S	S	S	Accessory delay for power features
		S	S	S	S	P	Ambient lighting
			S	S	S	S	Center console – Flow-through with leather-trimmed lid and floor shifter knob
S	S					S	Climate controls – Manual single-zone
		S	S	S	S	P	Climate controls – Dual-zone electronic automatic temperature control
P	S	S	S	S	S	S	Cruise control
S	S					S	Display – 4.2" productivity screen in instrument cluster
S	S					S	Display – 4.2" screen with audio controls in center stack
		S	S	S	S	P	Display – 8" productivity screen in instrument cluster
			S				Door-sill scuff plates – Metallic insert with KING RANCH lettering and running "W" logo
				S			Door-sill scuff plates – Metallic insert with PLATINUM lettering
					S		Door-sill scuff plates – Metallic insert with illuminated LIMITED lettering
					S		Door-sill scuff plates – Metallic insert with FORD PERFORMANCE lettering
S	O						Flooring – Black vinyl¹
O	S	S	S	S	S	S	Flooring – Color-coordinated carpet¹
O	S	S	S	S	S	S	Flooring – Color-coordinated carpeted floor mats¹
O	O	O	O	O	O	S	Flooring – Floor liners¹
			S	S	S	P	Intelligent Access with push-button start
S							Locks – Manual door and tailgate
P	S	S	S	S	S	S	Locks – Power door with autolock, and power tailgate
S	S						Mirror – Day/night rearview
O	P	S	S	S	S	S	Mirror – Auto-dimming rearview¹
P	S	S	S	S	S	S	MyKey®
		O	S	S	S	O	Navigation Radio System¹
			S	S	S	P	Power-adjustable accelerator and brake pedals with memory
O	O	S	S	S	S	S	Power outlets – 110V/400W¹ (1 on center stack with 40/20/40 front seat; 1 additional on back of center console with front bucket seats with flow-through center console; SuperCab and SuperCrew)
S	S						Shifter – Steering column-mounted
	O	S	S	S	S	S	Shifter – Floor (in flow-through center console)

XL	XLT	LARIAT	KING RANCH	PLATINUM	LIMITED	RAPTOR	
S	S						Steering column – Manual-tilt/-telescoping with manual locking
		S	S	S	S	P	Steering column – Power-tilt/-telescoping with memory and electronic locking
S	S						Steering wheel – Black urethane
	P	S	S	S	S	S	Steering wheel – Leather-wrapped with audio controls
		S					Trim – Woodgrain interior trim accents
			S	S	S		Trim – Genuine wood interior trim accents
				S	S		Trim – Aluminum appliqué on center and console
					S		Trim – Unique center stack and door-trim appliqué
S							Visors – Driver and front-passenger with passenger-side vanity mirror
	S					S	Visors – Driver and front-passenger with covered vanity mirrors
		S	S	S	S	S	Visors – Driver and front-passenger with covered, illuminated vanity mirrors
							Windows – Manual (rear are fixed on SuperCab)
P	S	S	S	S	S	S	Windows – Power with front one-touch-up/-down feature
							Exterior
O	O	O	O	O	O	O	Bedliner – Plastic drop-in
O	O	O	O	O	O	O	Bedliner – Tough Bed® spray-in
O	O	O	O	O	O		Box side steps¹
O	O	S	S	S	S	S	BoxLink™ with 4 premium locking cleats²
			P	S	S		Bright beltline moldings
S							Bumper – Front, Carbon Black
P	S	S					Bumper – Front, chrome
				S			Bumper – Front, Caribou with chrome insert
					S	S	Bumper – Front, body-color with chrome insert
						S	Bumper – Front, unique performance with Magnetic color accent
S							Bumper – Front upper fascia, black
P	S	S	S	S	S	S	Bumper – Front upper fascia, body-color
S							Bumper – Rear, Carbon Black
P	S	S					Bumper – Rear, chrome
				S			Bumper – Rear, Caribou
P	P	P	P	S	S		Bumper – Rear, body-color
					S		Bumper – Rear, Magnetic-painted
O	O						Cab steps – Black¹
			S				Cab steps – Caribou 6" angular
					S		Cab steps – Cast-aluminum
		O					Cab steps – Chrome¹
			O	P	S	S	Cab steps – Power-deployable running boards¹
S	S					S	Door and tailgate handles – Carbon Black
	P	P	S				Door and tailgate handles – Body-color
	P	S	P	S			Door and tailgate handles – Chrome
					S		Door and tailgate handles – Satin-aluminum
	P	S	S	S	S		Exhaust tip – Chrome
O	S	S	S	S	S		Fog lamps¹

XL	XLT	LARIAT	KING RANCH	PLATINUM	LIMITED	RAPTOR	
S							Grille – Carbon Black insert and surround
	S						Grille – Chrome insert and surround with Black mesh
		S					Grille – Chrome 3-bar-insert and surround with Black mesh
			S				Grille – Chrome 3-bar insert and surround with Caribou mesh
				S			Grille – Satin-aluminum-finish 3-bar insert, surround and bright mesh with chrome accents
					S		Grille – Satin-aluminum-finish 3-bar insert with chrome surround and Black mesh
					S		Grille – Magnetic-painted FORD insert and surround with Black mesh
S	S						Headlamps – Halogen
			S		S		Headlamps – Quad-beam LED
		S	P	S	S	P	Headlamps – Quad-beam LED with auto high beams
	O	S	S	S	S	O	Lighting – LED box¹
P	S	S	S	S	S	S	Lighting – Trailer hookup light¹
S	S	O				S	Mirror caps – Black¹
		P	S		O		Mirror caps – Body-color¹
		S	O	S			Mirror caps – Chrome¹
S							Mirrors – Manual-folding sideview with manual glass
P	S				S		Mirrors – Manual-folding sideview with power glass
O	O						Mirrors – Manual-folding sideview with power, heated glass, integrated turn signal indicators, and driver's side auto-dimming feature¹
		S	S	S	S	P	Mirrors – Power-folding sideview with power, heated glass, memory, integrated turn signal indicators, high-intensity LED security approach lamps, and driver's side auto-dimming feature
O							Mirrors – Manual-folding/-telescoping trailer tow with manual glass¹
O	O						Mirrors – Manual-folding/-telescoping trailer tow with power, heated glass, and integrated turn signal indicators
		O	O	O			Mirrors – PowerScope® power-telescoping/-folding trailer tow with power, heated glass, integrated turn signal indicators, high-intensity LED security approach lamps, LED spotlights, and driver's side auto-dimming feature¹
O	O	O	S	S	S	O	Mirrors – LED sideview mirror spotlights with high-intensity LED security approach lamps¹
	O	O				O	Moonroof – Single-panel¹ (SuperCab)
	O	O	O	O	S	O	Moonroof – Twin-panel¹ (SuperCrew)
	O	S	S	S	S	O	Remote Start System¹
	S	S	S	S	S	S	SecuriCode™ keyless entry keypad
	O	O	O	O	O	O	Stowable bed extender¹
O	O	O	O	O	O	O	Stowable loading ramps¹,²
		S	S	S	S	S	Tailgate – Remote release
			S	S			Tailgate – Satin-aluminum-finish appliqué
O	O	O	O	O	O	O	Tailgate step with step, grab bar and tailgate lift assist¹
		S	S	S	S		Taillamps – LED

XL	XLT	LARIAT	KING RANCH	PLATINUM	LIMITED	RAPTOR	
S	S	S	S			S	Tow hooks – 2 in front, Black
	P	P	P	S	S		Tow hooks – 2 in front, chrome
						S	Tow hooks – 2 in rear, Black
	O						Two-tone paint with Magnetic lower accent color¹
		O	S				Two-tone paint with Caribou lower accent color¹ (includes Caribou bumpers and wheel-lip moldings)
	P	S	P				Wheel-lip moldings – Body-color
		P	S				Wheel-lip moldings – Caribou
						S	Wheel-lip moldings – Unique Magnetic-painted
	O	O	O	O	O		Wheel-well liners, rear¹
			S	S	S	P	Safety & Security
							Advanced Security Pack includes SecuriLock® Passive Anti-Theft System and inclination/intrusion sensors
P	S	S	S	S	S	S	Illuminated Entry System
	O	O	P	S	S	O	Inflatable rear safety belts in outboard seating positions¹ (SuperCrew only)
P	S	S	S	S	S	S	Perimeter alarm
O	O	S	S	S	S	S	Rear view camera with dynamic hitch assist¹
P	S						Remote Keyless Entry System with 2 integrated keyhead transmitter remotes with panic button

¹Restrictions may apply. See your dealer for details. ²Availability varies by market.

	XL	XLT	LARIAT	KING RANCH®	PLATINUM	LIMITED	RAPTOR
0							Equipment Groups Equipment Group 101A – XL Power Equipment Group + AM/FM stereo/single-CD player with clock (4 speakers on Regular Cab; 6 speakers on SuperCab/SuperCrew®) + cruise control + 4.2" productivity screen in instrument cluster + SYNC® Voice Recognition Communications and Entertainment System with 1 smart-charging USB port
0							Equipment Group 301A – 8-way power driver's seat with power lumbar + 4.2" productivity screen in instrument cluster + BoxLink™ with 4 premium locking cleats ² + manual-folding sideview mirrors with power, heated glass, integrated turn signal indicators, driver's side auto-dimming feature + auto-dimming rearview mirror + leather-wrapped steering wheel + rear view camera with dynamic hitch assist + power-adjustable pedals + rear underseat storage (SuperCab/SuperCrew)
0							Equipment Group 302A ¹ (SuperCab/SuperCrew) – Includes all content of 301A + XLT Chrome Package (see TRIMS page for package content) + SYNC 3 with 8" color LCD capacitive touchscreen in center stack with swiping capability, AppLink® and 2 smart-charging USB ports + Remote Start System + Reverse Sensing System + 10-way power driver and front-passenger seats + 110V/400W power outlet on center stack + LED box lighting
0							Equipment Group 601A – Tailgate step with step, grab bar and tailgate lift assist + BLIS® with trailer coverage and cross-traffic alert + multicontour front bucket seats with Active Motion® + inflatable rear safety belts in outboard seating positions + power-deployable running boards + auto high beams + rain-sensing windshield wipers + 20" machined aluminum wheels with Light Caribou-painted pockets + 275/55R20 tires
0							Equipment Group 701A – Technology Package (see content under Packages) + adaptive cruise control & forward collision warning with brake support + tailgate step with step, grab bar and tailgate lift assist
0							Equipment Group 801A – 10-way power front seats with power lumbar + leather-trimmed seats + power-adjustable pedals + SYNC 3 with 8" color LCD capacitive touchscreen in center stack with swiping capability, AppLink and 2 smart-charging USB ports

	XL	XLT	LARIAT	KING RANCH	PLATINUM	LIMITED	RAPTOR
0							Equipment Group 802A – Includes all content of 801A + 4.10 front axle with TORSEN® differential + 10-way power, heated and cooled front seats with power lumbar and driver's side memory + 360-degree camera + Advanced Security Pack + ambient lighting + BLIS with cross-traffic alert and trailer coverage + dual-zone electronic automatic temperature control + inflatable rear safety belts in outboard seating positions (SuperCrew) + trailer brake controller + LED box lighting + power-adjustable pedals with memory + Intelligent Access with push-button start + power-folding sideview mirrors with power, heated glass, memory, integrated turn signal indicators, high-intensity LED security approach lamps, LED spotlights, driver's side auto-dimming feature, and body-color caps + power-tilt/-telescoping steering column with memory + Pro Trailer Backup Assist™ + Remote Start System with remote tailgate release + Audio System from Sony® + 8" productivity screen in instrument cluster + Navigation Radio System
0							Packages XL Power Equipment Group ¹ includes power door and tailgate locks with autolock; Remote Keyless Entry System with 2 integrated keyhead transmitter remotes; power windows; manual-folding sideview mirrors with power glass; Illuminated Entry System; MyKey®; and perimeter alarm
0							XL Chrome Package ¹ (see TRIMS page for package contents)
0							XL Sport Package ¹ (see TRIMS page for package contents)
0							XLT Middle East Chrome Package ¹ (Regular Cab) Includes 20" chrome-like PVD wheels; 275/55R20 BSW all-terrain tires; chrome billet-style grille with chrome surround and black mesh insert; chrome door and tailgate handles, front tow hooks, and exhaust tip
0							XLT Chrome Package ¹ (SuperCab and SuperCrew; see TRIMS page for package contents)
0							XLT Special Edition Package ¹ (SuperCab and SuperCrew; see TRIMS page for package contents)
0							XLT Middle East Sport Package ¹ (Regular Cab) Includes 20" machined aluminum wheels with Flash Gray-painted pockets; 275/55R20 BSW all-terrain tires; Black billet-style grille with body-color surround and black mesh insert; body-color bumpers, wheel-lip moldings, and door and tailgate handles; chrome exhaust tip; and unique bodyside and hood graphics
0							XLT Sport Package ¹ (SuperCab and SuperCrew; see TRIMS page for package contents)
S							LARIAT Chrome Package ¹ (see TRIMS page for package contents)
0							LARIAT Special Edition Package ¹ (SuperCrew; see TRIMS page for package contents)
0							LARIAT Sport Package ¹ (see TRIMS page for package contents)

	XL	XLT	LARIAT	KING RANCH	PLATINUM	LIMITED	RAPTOR
			0	0	0	S	
			0				
			0				
	0	0	0	0	0		
0	0	0					
S							S
0	S	S	S	S	S	0	

Technology Package¹ includes Lane-Keeping System, and 360-degree camera with Split-view Display and dynamic hitch assist

KING RANCH Chrome Package¹ (see TRIMS page for package contents)

KING RANCH Monochromatic Paint Package¹ (requires KING RANCH Chrome Package; see TRIMS page for package contents)

FX4 Off-Road Package¹ (4x4) includes electronic-locking rear axle, 4x4 FX4 Off-Road box decals, Hill Descent Control,™ off-road-tuned front shock absorbers, and skid plates on fuel tank, transfer case and front differential

Heavy-Duty Payload Package^{1,2} includes 3.73 electronic-locking rear axle, 9.75" gearset, 125-liter fuel tank, upgraded springs, auxiliary transmission oil cooler, 17" silver heavy-duty steel wheels with LT245/70R17E BSW all-terrain tires on XL, and 18" silver heavy-duty aluminum wheels with LT275/65R18C OWL all-terrain tires on XLT

Trailer Tow Package¹ (required for towing up to 4,808 kg) includes 4-pin/7-pin wiring harness, auxiliary transmission oil cooler, Class IV trailer hitch receiver, Smart Trailer Tow Connector, and upgraded front stabilizer bar

Trailer Tow Package¹ (required for towing up to 4,808 kg) includes 4-pin/7-pin wiring harness, auxiliary transmission oil cooler, Class IV trailer hitch receiver, Pro Trailer Backup Assist, trailer hookup lamp, Smart Trailer Tow Connector, and upgraded front stabilizer bar

	XL	XLT	LARIAT	KING RANCH	PLATINUM	LIMITED	RAPTOR
0	0	0	0	0	0		
0	0	0	0	0			
0	0	0	0	0			
0							
0							
0							
0							
0							
0							

Max. Trailer Tow Package¹ (required for towing up to 5,534 kg) includes 3.55 electronic-locking rear axle (3.73 with Heavy-Duty Payload Package), 4-pin/7-pin wiring harness, 125-liter fuel tank, auxiliary transmission oil cooler, Class IV trailer hitch receiver, Pro Trailer Backup Assist, trailer hookup lamp, Smart Trailer Tow Connector, trailer brake controller, upgraded front stabilizer bar, and upgraded rear bumper

CNG/Propane Gaseous Engine Prep Package¹ (requires 5.0L V8 engine) includes hardened engine intake valves and valve seats

Carbon Fiber Package¹ includes carbon fiber shift knob, dash appliqué, door-trim appliqués, and media bin door

Exterior Graphics Package includes box side RAPTOR graphics

Hood Graphics Package

Interior Color Accent Package¹ includes aluminum dash panels, unique Black leather-trimmed seats with orange accents, and unique door-trim and dash appliqués

RAPTOR Technology Package¹ includes Lane-Keeping System, auto high beams, rain-sensing windshield wipers, and adaptive cruise control & forward collision warning with brake support

¹Restrictions may apply. See your dealer for details. ²Availability varies by market.



FORD ACCESSORIES

GET OUTFITTED.

No two adventures are ever the same. Nor are the adventurers themselves. But no matter the destination, Ford Accessories allow you to personalize your F-150 to your exact needs, interests, hobbies and more. And each accessory is designed specifically for your F-150, so you can be assured of a perfect fit. See your dealer for a complete list of available Ford Accessories.

accessories.ford.com



WHEELS



17" Silver Steel
XL – Standard



17" Silver Heavy-Duty Steel
XL – Included: Heavy-Duty Payload Package



17" Silver-Painted Aluminum
XL – Included: Chrome Package and Sport Package
XLT – Standard



18" Silver Heavy-Duty Aluminum
XL – Optional: requires 101A and Heavy-Duty Payload Package
XLT – Included: Heavy-Duty Payload Package



18" 6-Spoke Machined Aluminum with Magnetic-Painted Pockets
XLT – Included: Sport Package
LARIAT – Included: Sport Package



18" Chrome-Like PVD
XLT – Included: Chrome Package
LARIAT – Standard



18" Machined Aluminum with Silver-Painted Pockets
KING RANCH® – Standard



20" 6-Spoke Premium Painted Aluminum
XLT – Optional: requires Sport Package
LARIAT – Optional: requires Sport Package



20" Chrome-Like PVD¹
XL – Optional
XLT – Optional: requires Chrome Package
XLT – Included: XLT Middle East Chrome Package
LARIAT – Optional: requires Chrome Package



20" Premium Tarnished Dark-Painted Aluminum
XLT – Included: Special Edition Package
LARIAT – Included: Special Edition Package



20" Machined Aluminum¹ with Flash Gray-Painted Pockets
XL – Optional
XLT – Optional
XLT – Included: XLT Middle East Sport Package



20" Machined Aluminum with Light Caribou-Painted Pockets
KING RANCH – Optional



20" Chrome-Like PVD
KING RANCH – Included: Chrome Package



20" Polished Aluminum
PLATINUM – Standard



22" Polished Aluminum
LIMITED – Standard



17" Cast-Aluminum
RAPTOR – Standard



17" Forged Aluminum Bead-Lock Capable
RAPTOR – Optional

¹Availability varies by market. Restrictions may apply. See your dealer for details.

EXTERIOR & INTERIOR CHOICES

	TWO-TONE	XL	XL SPORT	XLT	XLT SPORT	LARIAT	LARIAT SPORT	KING RANCH®	PLATINUM	LIMITED	RAPTOR
White Platinum Metallic Tri-coat ¹	■					7 8 9		11	12 13	14	
Oxford White	■ ■	1 2	1 2	3 4	5 6	7 8 9	9 10	11			15 16 17
Ingot Silver ²	■	1 2	1 2	3 4	5 6	7 8 9	9 10		12 13		15 16 17
White Gold ²	■			4		8 9		11	12 13	14	
Caribou ²		1 2		3 4		7 8 9		11			
Bronze Fire ²	■			3 4		7 8 9		11			
Race Red	■	1 2	1 2	3 4	5 6	7 8 9	9 10				

■ Caribou Two-Tone Accent exterior standard on KING RANCH; optional on LARIAT ■ Magnetic Two-Tone Accent exterior optional on XLT 2: Optional

	TWO-TONE	XL	XL SPORT	XLT	XLT SPORT	LARIAT	LARIAT SPORT	KING RANCH	PLATINUM	LIMITED	RAPTOR
Ruby Red Metallic Tinted Clearcoat ¹	■ ■			3 4	5 6	7 8 9	9 10	11	12 13		15 16
Lightning Blue ²	■	1 2	1 2	3 4	5 6		9 10				15 16
Blue Jeans ²	■ ■	1 2		3 4		7 8 9		11	12 13	14	
Avalanche											15 16 17
Lithium Gray			1 2	3 4	5 6		9 10				
Magnetic ²		1 2	1 2	3 4	5 6	7 8 9	9 10		12 13	14	15 16 17
Shadow Black	■ ■	1 2	1 2	3 4	5 6	7 8 9	9 10	11	12 13	14	15 16 17

4: Not available with XLT Middle East Sport Package 6: Requires XLT Special Edition Package 7: Not available with two-tone exterior
10: Requires LARIAT Special Edition Package 17: Requires RAPTOR Interior Accent Package



Colors are representative only. See your dealer for actual paint/trim options. ¹Additional charge. ²Metallic.

Alcantara is a registered trademark of Alcantara S.p.A., Italy.



Comparisons based on competitive models (class is Full-Size Pickups under 3,856 kg GVWR based on Ford segmentation), publicly available information and Ford certification data at time of printing. Vehicles may be shown with optional equipment. Features may be offered only in combination with other options or subject to additional ordering requirements/limitations. Dimensions shown may vary due to optional features and/or production variability. Information is provided on an "as is" basis and could include technical, typographical or other errors. Ford makes no warranties, representations, or guarantees of any kind, express or implied, including but not limited to, accuracy, currency, or completeness, the operation of the information, materials, content, availability, and products. Ford reserves the right to change product specifications, pricing and equipment at any time without incurring obligations. Your Ford Dealer is the best source of the most up-to-date information on Ford vehicles.

Ford Genuine Parts & Service. Keep your vehicle in optimum operating condition with scheduled maintenance service. Ford and Lincoln Dealership technicians know your vehicle inside and out. They are continuously trained by Ford Motor Company and the parts they use are specifically designed for your vehicle. □ See your dealer for limited warranty information on Ford Original Accessories. Ford Licensed Accessories (FLA) are warranted by the accessory manufacturer's warranty. FLA are designed and developed by the accessory manufacturer and have not been designed or tested to Ford Motor Company engineering requirements. Contact your Ford Dealer for details and/or a copy of all limited warranties.



Quality



Green



Safe



Smart

تعتمد المقارنات على طرازات المركبات المنافسة (الفئة هي شاحنات البيك أب ذات الحجم الكامل دون ٣,٨٥٦ كيلوغرام وفق تصنيف وزن المركبة الإجمالي GVWR تبعاً لتصنيفات فورد). والمعلومات المتوفرة للعلامة وبيانات فورد الرسمية المتوفرة عند الطابعة، قد تشمل المركبات الميَّنة على تجهيزات اختيارية، قد لا يمكن تقديم الميَّنة الميَّنة الأضمن تركيبية مع خيارات أخرى أو قد تخضع لمتطلبات إضافية تتعلق بالطلب أو لبعض القيود. قد تختلف الأبعاد تبعاً للميَّنة الاختيارية و/أو تبدل الإنتاج. يتم تقديم المعلومات على أساس قاعدة "كما هو". وقد تحتوي على أخطاء فنية أو طباعية أو غيرها. لا تقدم فورد أي كفاالات أو تصاريح أو ضمانات من أي نوع، صراحة أو ضمناً، بما في ذلك على سبيل المثال لا الحصر الدقة والتداول والشمولية، وتشغيل المعلومات، والمواد، والمحتوى، والتوفر، والمنتجات. تحتفظ شركة فورد للسيارات بحق تغيير مواصفات المنتج وسعره وتجهيزاته في أي وقت بدون تكبد أي موجبات. إن وكيل فورد المعتمد هو أفضل مرجح للحصول على أحدث المعلومات حول مركبات فورد.

خدمة الصيانة وقطع الغيار الأصلية من فورد. حافظ على حالة التشغيل المثلى لسيارتك بفضل خدمة الصيانة المجدولة. إن فنتي وكالة فورد وليتكولن يعرفون سيارتك عن ظهر قلب. هم يخصصون باسئتمار للتدريب من قبل شركة فورد والقطع التي يستعملونها مصممة خصيصاً لسيارتك. □ يرجى مراجعة وكيلك للحصول على المزيد من المعلومات حول الكفالة المحدودة على أكسسوارات فورد الأصلية، ويُشار إلى أن الأكسسوارات المرخصة من فورد (FLA) تغطيها كفالة الشركة المصنعة للأكسسوارات. كما أن الأكسسوارات المرخصة من فورد FLA مصممة ومطورة من قبل الشركة المصنعة لها، ولم يتم تصميمها أو اختيارها تبعاً للمتطلبات الهندسية الخاصة بشركة فورد. يرجى الاتصال بوكيل فورد المحلي لديك للحصول على تفاصيل و/أو نسخة عن الكفالات المحدودة.



الذكاء



السلامة



مراعاة البيئة



الجودة العالية

me.ford.com

Published by Ford Motor Company
Printed in United Arab Emirates
©2016 Ford Motor Company

صدر هذا الكتيب عن فورد موتور كومباني
نُفذت طباعته في الإمارات العربية المتحدة
جميع الحقوق محفوظة © لشركة فورد موتور كومباني ٢٠١٦

الخيارات الخارجية والداخلية

من الخارج

رابتير	ليمتد	KING RANCH	لايرات	لايرات	XLT	XL	سبورت XL	سبورت XLT	طلاء بلونين
١٦ ١٥		١٣ ١٢	١١	١٠ ٩	٩ ٨ ٧	٦ ٥	٤ ٣		■ ■ أحمر الباقوت معدني مع طلاء شفاف بلون خفيف ^١
١٦ ١٥				١٠ ٩	٩ ٨ ٧	٦ ٥	٤ ٣	٢ ١	■ أزرق لايتينغ ^١
	١٤	١٣ ١٢	١١		٩ ٨ ٧		٤ ٣	٢ ١	■ ■ أزرق الجينز ^١
١٧ ١٦ ١٥									رمادي أفالانش
				١٠ ٩		٦ ٥	٤ ٣	٢ ١	رمادي لينيوم
١٧ ١٦ ١٥	١٤	١٣ ١٢		١٠ ٩	٩ ٨ ٧	٦ ٥	٤ ٣	٢ ١	رمادي مغناطيسي ^١
١٧ ١٦ ١٥	١٤	١٣ ١٢	١١	١٠ ٩	٩ ٨ ٧	٦ ٥	٤ ٣	٢ ١	■ ■ أسود ظلي

٤: غير متوفر مع مجموعة تجهيزات XLT الرياضية الخاصة بالشرق الأوسط
 ١٠: يتطلب مجموعة تجهيزات لايرات بالإصدار الخاص
 ١٧: يتطلب مجموعة رابتير للأصناف الداخلية الملونة
 ٧: غير متوفر مع الطلاء الخارجي بلونين
 ١: يتطلب مجموعة تجهيزات XLT بالإصدار الخاص

من الداخل

رابتير	ليمتد	بلاينيوم	KING RANCH	لايرات	لايرات	XLT	XLT	XL	سبورت XL	سبورت XL	طلاء بلونين
	١٤	١٣ ١٢	١١		٩ ٨ ٧						■ أبيض بلايني معدني ثلاثي الطبقات ^١
١٧ ١٦ ١٥			١١	١٠ ٩	٩ ٨ ٧	٦ ٥	٤ ٣	٢ ١	٢ ١		■ ■ أبيض أكسفورد
١٧ ١٦ ١٥		١٣ ١٢		١٠ ٩	٩ ٨ ٧	٦ ٥	٤ ٣	٢ ١	٢ ١		■ فضي أنغوا
	١٤	١٣ ١٢	١١		٩ ٨		٤				■ ذهبي أبيض ^١
			١١		٩ ٨ ٧		٤ ٣		٢ ١		■ كاريبو ^١
			١١		٩ ٨ ٧		٤ ٣				■ برونزي ناري ^١
				١٠ ٩	٩ ٨ ٧	٦ ٥	٤ ٣	٢ ١	٢ ١		■ أحمر رياضي رايس

■ طلاء بلون بتي كاريبو بدرجتين لونيتين قياسيّ في كينج رانش؛ اختياريّ في لايرات
 ■ طلاء بلون رمادي مغناطيسي بدرجتين لونيتين متوفر كميزة اختيارية في XLT
 ١: اختياريّ

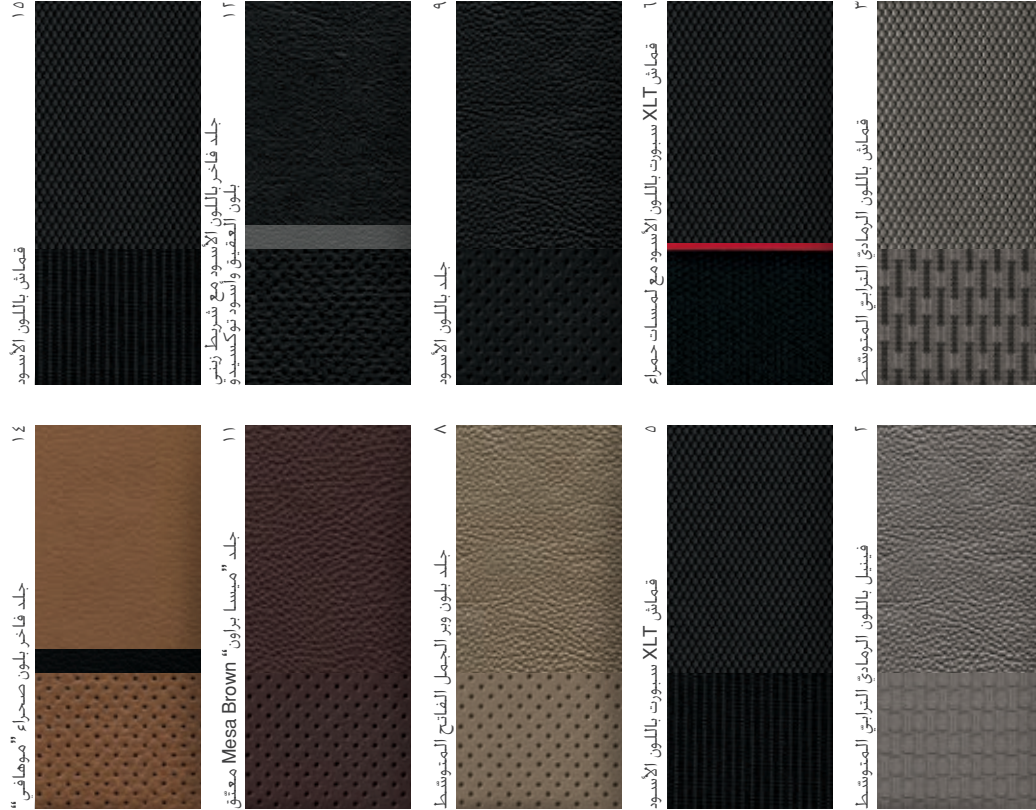

١٥ قماش باللون الأسود

١٢ جلد فاخر باللون الأسود مع شريط زبني بلون العقيق وأسود توكسيدو

١٧ جلد باللون الأسود قماش مع لمسات برتقالية

١٤ جلد فاخر بلون صحراء "موفاي"

١١ جلد "ميسا براون" Mesa Brown معقث

١٦ جلد باللون الأسود مع لمسات باللون الرمادي الترابي الداكن

١٣ جلد "برونيلو" Brunello الفاخر مع شريط زبني بلون العقيق وأسود توكسيدو

١٠ جلد أسود مع إدخال من قماش أكتانار®

٧ جلد باللون الرمادي الترابي المتوسط

٦ قماش بلون وبر الجمال الفاتح المتوسط

٤ قماش باللون الرمادي الترابي الداكن

٣ قماش باللون الرمادي الترابي المتوسط

٢ قماش باللون الرمادي الترابي المتوسط

١ قماش باللون الرمادي الترابي المتوسط

١ جلد باللون الرمادي الترابي الداكن

٥ قماش باللون الأسود

٨ جلد بلون وبر الجمال الفاتح المتوسط

٢ قماش XLT سبورت باللون الأسود مع لمسات حمراء

١ قماش XLT سبورت باللون الأسود

١ قماش باللون الرمادي الترابي المتوسط

٢ قماش باللون الرمادي الترابي المتوسط

٩ جلد باللون الأسود

١٦ قماش XLT سبورت باللون الأسود مع لمسات حمراء

١ قماش باللون الرمادي الترابي المتوسط

٢ قماش باللون الرمادي الترابي المتوسط

١٢ قماش XLT سبورت باللون الأسود مع لمسات حمراء

١٥ قماش باللون الأسود

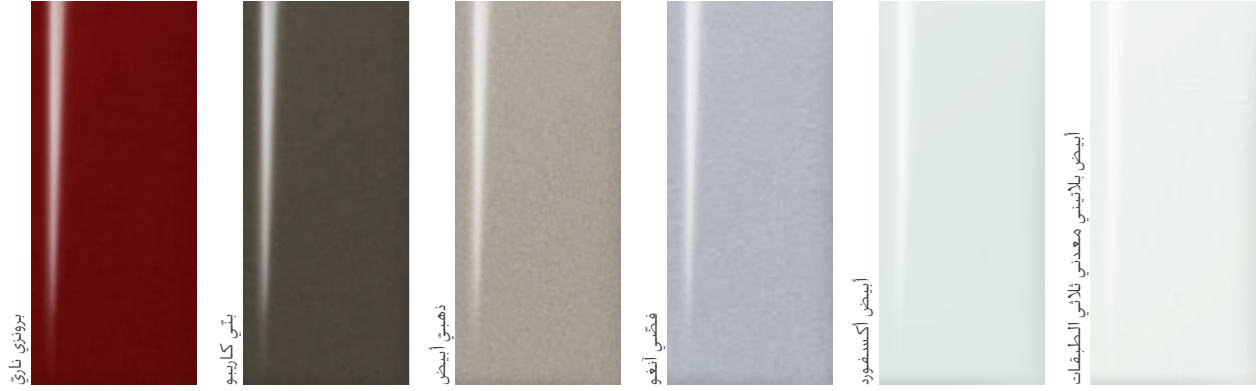

١ برونزي ناري

٢ بتي كاريبو

٣ ذهبي أبيض

٤ فضي أنغوا

٥ أبيض أكسفورد

٦ أبيض بلايني معدني ثلاثي الطبقات

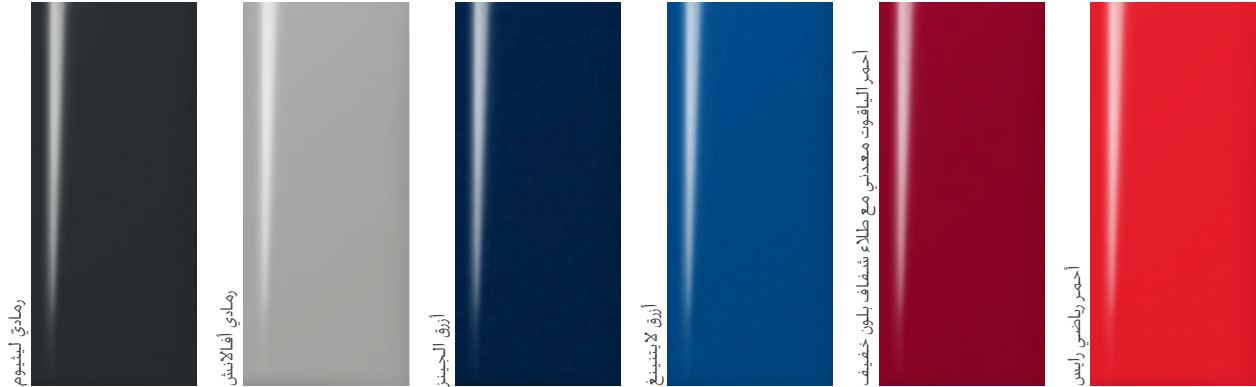

٨ رمادي لينيوم

٩ رمادي أفالانش

١٠ أزرق الجينز

١١ أزرق لايتينغ

١٢ أحمر الباقوت معدني مع طلاء شفاف بلون خفيف

١٣ أحمر رياضي رايس

الألوان المبيّنة هي نماذج فقط، يرجى مراجعة وكيلك بشأن الخيارات المتوقعة فعلياً للطلاء/الكسوطة.
 'ميزة بتكلفة إضافية، 'معدني.

Alcantara هي علامة تجارية مسجلة لشركة Alcantara S.p.A. إيطاليا.

المواصفات التقنية العجلات

(الأبعاد ملم)

من الخارج	ريجولار كاب 4x4/4x4	سوبركاب 4x4/4x4	سوبركرو SuperCrew® 4x4/4x4	رايتر سوبركاب	سوبركرو
أ. الارتفاع - صندوق 5 أقدام ونصف أ. الارتفاع - صندوق 6 أقدام ونصف أ. الارتفاع - صندوق 8 أقدام	1,905/1,918 1,902/1,917	— —	1,912/1,919 1,916/1,922	1,994 —	1,994 —
ب. العرض - بدون المرايا ب. العرض - مع المرايا القياسية ب. العرض - مع مرايا سحب المقطورات ب. العرض - مع المرايا القياسية مطوية ب. العرض - مع مرايا سحب المقطورات مطوية	2,030 2,409 2,189 2,120 2,172	2,030 2,409 2,189 2,120 2,172	2,192 2,409 2,189 2,120 2,172	2,192 2,409 — — —	2,192 2,409 — — —
ج. الطول - صندوق 5 أقدام ونصف ج. الطول - صندوق 6 أقدام ونصف ج. الطول - صندوق 8 أقدام	5,310 5,789 —	5,310 5,789 —	5,889 6,189 —	5,889 — —	5,889 — —
د. البروز - في الأمام	959	959	959	959	959
هـ. قاعدة العجلات - صندوق 5 أقدام ونصف هـ. قاعدة العجلات - صندوق 6 أقدام ونصف هـ. قاعدة العجلات - صندوق 8 أقدام	3,109 3,583 —	3,109 3,583 —	3,183 3,983 —	3,409 — —	3,708 — —
و. البروز - في الخلف	1,247	1,247	1,247	1,237	1,240
ز. زاوية الاقتراب - صندوق 5 أقدام ونصف ز. زاوية الاقتراب - صندوق 6 أقدام ونصف ز. زاوية الاقتراب - صندوق 8 أقدام	°24.8/°24.8 °25.7/°24.1 °21.1/°24.5	— — —	°25.5/°24.1 °25.5/°23.8 °21.0/°18.3	°30.2 — —	°30.2 — —
ح. زاوية العبور - صندوق 5 أقدام ونصف ح. زاوية العبور - صندوق 6 أقدام ونصف ح. زاوية العبور - صندوق 8 أقدام	°24.7/°22.1 °22.1/°19.3 —	— — —	°19.7/°18.5 °19.0/°17.2 °11.0/°18.3	°22.9 — —	°22.9 — —
ط. زاوية الابتعاد - صندوق 5 أقدام ونصف ط. زاوية الابتعاد - صندوق 6 أقدام ونصف ط. زاوية الابتعاد - صندوق 8 أقدام	°27.1/°24.6 °26.8/°24.7 —	— — —	°21.0/°23.8 °21.4/°24.5 °21.1/°24.0	°23.1 — —	°23.1 — —
ي. ارتفاع أرضية التحميل - صندوق 5 أقدام ونصف ي. ارتفاع أرضية التحميل - صندوق 6 أقدام ونصف ي. ارتفاع أرضية التحميل - صندوق 8 أقدام	937/882 928/883 —	937/882 928/883 —	917/878 — —	925 — —	922 — —
ك. الخلوص الأرضي (الأدنى) - صندوق 5 أقدام ونصف ك. الخلوص الأرضي (الأدنى) - صندوق 6 أقدام ونصف ك. الخلوص الأرضي (الأدنى) - صندوق 8 أقدام	— 239/224 239/219	— 238/220 238/221	238/216 237/213 —	251 — —	249 — —
ل. طول المقصورة	3,087	3,111	3,911	3,110	3,910
من الداخل - الأمام/الخلف					
حيز الرأس	—/1,037	—/1,037	1,023/1,037	1,023/1,037	1,023/1,037
حيز الساقين (الأقصى)	1,115	1,115	1,108/1,115	1,108/1,115	1,108/1,115
حيز الوركين	—/1,588	—/1,588	1,644/1,588	1,644/1,588	1,644/1,588
حيز الكنفيين	—/1,194	—/1,194	1,171/1,194	1,171/1,194	1,171/1,194
صندوق الحمولة					
السعات (لتر)	543	543	543	543	543
م. الارتفاع الداخلي	1,705	1,705	1,705	1,705	1,705
ن. الطول عند مستوى الأرضية	1,285	1,285	1,285	1,285	1,285
س. العرض عند مثبت العجلات	1,285	1,285	1,285	1,285	1,285
ع. العرض الأقصى عند مستوى الأرضية	1,285	1,285	1,285	1,285	1,285

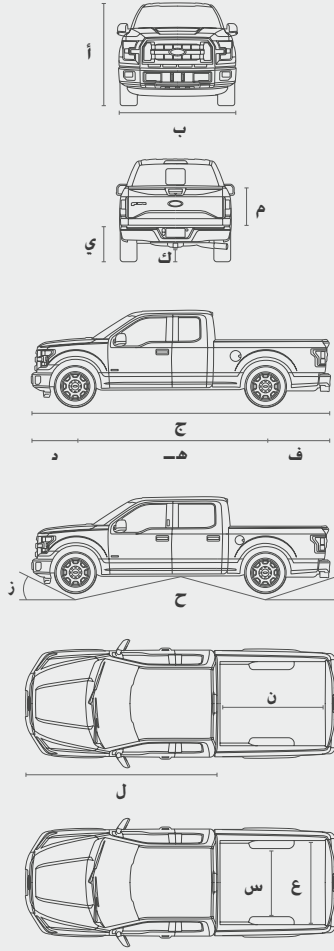

السحب التقليدي - تصنيفات الوزن الأقصى للمقطورة المحملة (كغ)

المحرك	نسبة المحور	تصنيف GCWR	ريجولار كاب WB 122,4 ابوصة 4x4/4x4	سوبركاب WB 145,0 ابوصة 4x4/4x4	سوبركرو WB 137,7 ابوصة 4x4/4x4	سوبركرو WB 156,8 ابوصة 4x4/4x4
Ti-VCT V6 3,5 لتر	3,55	4,264 4,309 4,400 4,445 4,491	—/2,218 —/— 2,218/— —/— —/—	—/— —/— —/— —/2,218 —/—	—/— —/— —/— —/— —/—	—/— —/— —/— —/— —/—
Ti-VCT V8 5,0 لتر	3,73	5,443 5,489 5,534	—/3,447 —/— 3,402/—	—/— —/— 3,216/3,307	—/— —/— —/—	—/— —/— 3,221/3,311
Ti-VCT V8 5,0 لتر	3,31	5,897 5,988 6,305 6,396 6,441 6,486	—/3,715 3,715/— —/— —/— —/— —/—	—/— —/— —/— —/— —/— —/—	—/— —/— —/— —/— —/— —/—	—/— —/— —/— —/— —/— —/—
EcoBoost 3,5 لتر	3,55	5,988 6,210 6,396 6,577 6,759 6,895 6,940	3,715/— —/4,128 —/— —/— —/— —/— —/—	—/— —/— —/— —/— —/— —/— —/—	—/— —/— —/— —/— —/— —/— —/—	—/— —/— —/— —/— —/— —/— —/—
EcoBoost 3,5 لتر	3,15	7,031 7,117 7,212	—/— —/— —/—	—/— —/— —/—	—/— —/— —/—	—/— —/— —/—
EcoBoost 3,3 لتر	3,31	7,117 7,258 7,303 7,348	—/— —/— —/— —/—	—/— —/— —/— —/—	—/— —/— —/— —/—	—/— —/— —/— —/—
EcoBoost 3,5 لتر	3,55	7,117 7,258 7,303 7,348	—/— —/— —/— —/—	—/— —/— —/— —/—	—/— —/— —/— —/—	—/— —/— —/— —/—
EcoBoost 3,5 لتر	3,73	7,117 7,258 7,303 7,348	—/— —/— —/— —/—	—/— —/— —/— —/—	—/— —/— —/— —/—	—/— —/— —/— —/—

تصنيفات قدرة الحمولة القصوى (كغ)

المحرك	نظام الدفع	تصنيف GVWR الأقصى	ريجولار كاب قاعدة العجلات	سوبركاب قاعدة العجلات	سوبركرو قاعدة العجلات
Ti-VCT V6 3,5 لتر	4x4	2,717/2,726	—/811	—/771	—/730
Ti-VCT V8 5,0 لتر	4x4	2,717/2,744	—/811	—/771	—/730
Ti-VCT V8 5,0 لتر	4x4	3,084/3,012/2,812	—/811	—/771	—/730
EcoBoost 3,5 لتر	4x4	3,175/3,153/2,903	—/811	—/771	—/730
EcoBoost 3,5 لتر	4x4	3,511/3,447/3,198	—/811	—/771	—/730
EcoBoost 3,5 لتر	4x4	3,175/3,153/2,903	—/811	—/771	—/730
EcoBoost 3,5 لتر	4x4	3,511/3,447/3,198	—/811	—/771	—/730

قدرة الحمولة والسحب في رايتر (كغ)

سوبركاب تصنيف GVWR الأقصى: 2,994 تصنيف GCWR 4,443	سوبركرو تصنيف GVWR الأقصى: 3,198 تصنيف GCWR 4,443	نظام التعليق الأمامي	نظام التعليق الخلفي	الفرامل
قدرة الحمولة القصوى: 544 قدرة السحب القصوى: 4,722	قدرة الحمولة القصوى: 544 قدرة السحب القصوى: 3,129	نوايض ملتفة حول ممتصات الصدمات	محور حثّ تصنيف المحور عند مستوى الأرض: 1,497 كغ-2,177	فرامل قرصية مهواة للبعجلات الأربعة مع نظام ABS

WB = قاعدة العجلات. تتطلب مجموعة تجهيزات قدرة الحمولة العالية المتانة وعجلات قياس 17 بوصة. تتطلب مجموعة تجهيزات قوة السحب القصوى للمقطورة.

الملاحظات الخاصة بقدرة الحمولة: إن الفدرات القصوى المبينة هي للمركبات المرزودة بالتجهيزات الملائمة ومع سائقين لا يزيدون عن 18 كغ. أما وزن الخيارات والتجهيزات الإضافية والركاب والحمولة الإضافيين فيجب حسمها من هذا الوزن لمعلومات إضافية. يرجى مراجعة الوكيل. **الملاحظات الخاصة بالسحب:** الأوزان القصوى للمقطورة المحملة مبيّنة. يجب ألا يتخطى وزن المقطورة 2,218 كغ عند السحب بواسطة السقاطة المثبتة بالمصّص فقط. يجب ألا يتخطى الوزن الإجمالي للمركبة القاطرة (بما في ذلك الخيارات، السقاطة، الركاب والحمولة) والمقطورة المحملة تصنيف الوزن الإجمالي GCWR. يجب أن يكون وزن لسان المقطورة ما بين 10 و15٪ من الوزن الإجمالي للمقطورة المحملة. يجب الحرص على أن قدرة الحمولة الخاصة بالمركبة (التي تنخفض بسبب التجهيزات الاختيارية) تستوعب وزن لسان المقطورة ووزن الركاب والحمولة الذي يُضاف إلى المركبة القاطرة. عند إضافة وزن لسان المقطورة ووزن الركاب والحمولة، يجب ألا تتخطى أوزان المركبة تصنيف وزن المحور الإجمالي GAWR الخلفي أو تصنيف وزن المركبة الإجمالي GVWR. يمكن إيجاد هذه التصنيفات على ملصق شهادة الامتثال لمعايير السلامة في المركبة. يرجى مراجعة دليل السحب الخاص بالمقطورات ومقطورات الرحلات RV لمعرفة المتطلبات التفصيلية والسحب مع العجلة الخامسة.



عجلات بمظهر الكروم بتقنية الترسيب الفيزيائي للبخار PVD ١٨ بوصة - مضقنة، مجموعة التجهيزات الكرومية لاريات - قياسيّة



عجلات من الألمونيوم المشغول بـ ٦ شعاعات ١٨ بوصة مع جيوب مطليّة باللون الرمادي المغناطيسيّ - مضقنة، مجموعة التجهيزات الرياضية لاريات - مضقنة، مجموعة التجهيزات الرياضية



عجلات فضية ١٨ بوصة من الألمونيوم العالي المتانة - اختيارية، تتطلب مجموعة التجهيزات 101A ومجموعة تجهيزات قدرة الحمولة العالية المتانة - مضقنة، مجموعة تجهيزات قدرة الحمولة العالية المتانة



عجلات من الألمونيوم المطلي بالفضي ١٧ بوصة - مضقنة، مجموعة التجهيزات الكرومية ومجموعة التجهيزات الرياضية - قياسيّة



عجلات فضية ١٧ بوصة من الفولاذ العالي المتانة - مضقنة، مجموعة تجهيزات قدرة الحمولة العالية المتانة



عجلات فضية من الفولاذ ١٧ بوصة - قياسيّة



عجلات من الألمونيوم المشغول ٢٠ بوصة مع جيوب مطليّة بلون بّي كاريبو فاتح كينج رانش - اختيارية



عجلات من الألمونيوم المشغول ٢٠ بوصة مع جيوب مطليّة باللون الرماديّ "فلاش غراي" - اختيارية - XLT - اختيارية - مضقنة، مجموعة تجهيزات الرياضية الخاصة بالشرق الأوسط



عجلات فاخرة من الألمونيوم المطلي طبقة داكنة ٢٠ بوصة - مضقنة، مجموعة التجهيزات بالإصدار الخاص لاريات - مضقنة، مجموعة التجهيزات بالإصدار الخاص



عجلات بمظهر الكروم بتقنية الترسيب الفيزيائي للبخار PVD ٢٠ بوصة - اختيارية - XLT - اختيارية، تتطلب مجموعة التجهيزات الكرومية - مضقنة، مجموعة تجهيزات XLT الكرومية الخاصة بالشرق الأوسط لاريات - اختيارية، تتطلب مجموعة التجهيزات الكرومية



عجلات فاخرة من الألمونيوم المطلي بـ ٦ شعاعات ٢٠ بوصة - XLT - اختيارية، تتطلب مجموعة التجهيزات الرياضية لاريات - اختيارية، تتطلب مجموعة التجهيزات الرياضية



عجلات من الألمونيوم المشغول ١٨ بوصة مع جيوب مطليّة باللون الفضيّ كينج رانش® KING RANCH - قياسيّة



عجلات مصنوعة من الألمونيوم المشغول بالطرق ١٧ بوصة مع القدرة على تثبيت شفة الإطار - اختيارية



عجلات من الألمونيوم المصبوب ١٧ بوصة - رابتر - قياسيّة



عجلات من الألمونيوم المصقول ٢٢ بوصة - ليمند - قياسيّة



عجلات من الألمونيوم المصقول ٢٠ بوصة - بلاتينوم - قياسيّة



عجلات بمظهر الكروم بتقنية الترسيب الفيزيائي للبخار PVD ٢٠ بوصة كينج رانش - مضقنة، مجموعة التجهيزات الكرومية



قياسيّة

تشتمل على عجلات بمظهر الكروم بتقنية الترسيب الفيزيائي للبخار PVD قياس ١٨ بوصة؛ شبكة أماميّة من ثلاثة قضبان عريضة من الكروم مع إطار ومنخل من الكروم؛ مقابض الأبواب وباب الصندوق وعتبات جانبية مزوّدة ومشابك سحب أمامية ومخرج العادم وأغطية المرايا الجانبية من الكروم؛ ومقاعد مقفّرة أمامية قياسيّة مجرّاة بنسبة ٤٠/كونسول/٤٠ مع ناقل حركة أرضي

مجموعة التجهيزات الرياضيّة

تشتمل على عجلات من الألومنيوم المشغول بـ ٦ شعاعات قياس ١٨ بوصة مع جيوب مطلّية باللون الرماديّ المغناطيسيّ؛ عتبات مزوّدة بلمسات ملوّنة متباينة؛ شبكة أماميّة من ثلاثة قضبان عريضة وإطار مطلّين باللون الرماديّ المغناطيسيّ مع منخل أسود؛ مصدّات بلون الهيكل؛ ملصقات SPORT على الصندوق (غير متوفّرة مع مجموعة تجهيزات FX4 للطرقات الوعرة)؛ مخرج عادم من الكروم؛ لمسات داخلية فريدة؛ ومقاعد مقفّرة أمامية مجرّاة بنسبة ٤٠/كونسول/٤٠ مع كونسول مركزيّ بتصميم انسيابيّ وناقل حركة أرضي

مجموعة التجهيزات بالإصدار الخاص

تشتمل على عجلات فاخرة من الألومنيوم المطلّ بطبقة داكنة قياس ٢٠ بوصة؛ إطارات 275/55R20؛ عتبات جانبية سوداء اللون؛ مصدّات بلون الهيكل؛ مصابيح أماميّة ذات قوالب سوداء؛ شبكة أماميّة مطلّية بطبقة داكنة مع لمسات باللون الأحمر؛ ملصقات فريدة على الجانبين وغطاء المحرّك؛ شعاعات فريدة على الرفاريف وباب الصندوق؛ مخرج عادم من الكروم؛ لمسة نهائية فريدة للوحة العدّادات ومؤشرات القيادة والأبواب؛ لمسات فريدة في أعلى الكونسول وعجلة قيادة فريدة؛ ومقاعد ذات إصدار خاص مع لمسات حمراء

في الأسفل: لاريات سوبركرو SuperCrew مع مقصورة مكسّوة بالجلد بلون وبر الجمل الفاتح المتوسّط مع تجهيزات متوفّرة.



كينج رانش® KING RANCH



قياسيّة

تشتمل على شبكة أماميّة من ثلاثة قضبان عريضة من الكروم مع إطار من الكروم ومنخل بلون بتيّ كاريبو؛ مصدّ أمامي بلون بتيّ كاريبو مع إدخال من الكروم ومصدّ خلفي بلون بتيّ كاريبو؛ مشابك سحب أماميّة سوداء؛ أغطية المرايا الجانبية ومقابض الأبواب وباب الصندوق بلون الهيكل؛ أفاريز العجلات بلون بتيّ كاريبو؛ مخرج العادم من الكروم؛ طلاء بلونين مع لمسات بلون بتيّ كاريبو على الجهة السفلية؛ عجلات من الألومنيوم المشغول قياس ١٨ بوصة مع جيوب مطلّية بالفضي؛ ومقاعد مقفّرة أمامية مجرّاة بنسبة ٤٠/كونسول/٤٠ مع ناقل حركة أرضي

مجموعة التجهيزات الكروميّة

تشتمل على عجلات بمظهر الكروم بتقنية الترسيب الفيزيائي للبخار PVD قياس ٢٠ بوصة؛ إطارات 275/55R20؛ أفاريز للعجلات بلمسات ملوّنة متباينة؛ قوالب لقاعة لخط حزام المركبة؛ مقابض الأبواب ومشابك السحب الأماميّة وأغطية المرايا الجانبية من الكروم؛ شبكة أماميّة من ثلاثة قضبان عريضة من الكروم مع إطار من الكروم ومنخل من الكروم؛ ولمسات تزيينيّة من الألومنيوم السائنتي المظهر لباب الصندوق

مجموعة الطلاء الأحاديّ اللون

تتطلّب مجموعة التجهيزات الكروميّة وتشتمل على طلاء أحاديّ اللون (إلغاء الطلاء بلونين). أفاريز عجلات بلون الهيكل. ومصدّات من الكروم

في الأسفل: كينج رانش سوبركرو X4 مع مقصورة مكسّوة بجلد "ميسا براون" Mesa Brown المعتمّق مع تجهيزات متوفّرة.





قياسيّة

تشتمل على واجهة أماميّة وشبكة ومصدّات بلون الكربون الأسود؛ مثابك سحب أمامية سوداء؛ عجلات فولاذية فضية قياس ١٧ بوصة؛ ومقعد أمامي قياسي مجزّأ بنسبة ٤٠/٢٠/٤٠ أو مقاعد أماميّة متوقّرة مقعّرة ومجزّأة بنسبة ٤٠/٤٠/كونسول/٤٠

مجموعة التجهيزات الرياضيّة^١

تشتمل على عجلات من الألومنيوم المطلي بالفضّي قياس ١٧ بوصة، واجهة أماميّة ومصدّات بلون الهيكل. ملصقات SPORT على الصندوق، ومصابيح للضباب

مجموعة التجهيزات الكروميّة^١

تشتمل على عجلات من الألومنيوم المطلي بالفضّي قياس ١٧ بوصة، واجهة أماميّة بلون الهيكل. مصدّات من الكروم، ومصابيح للضباب



قياسيّة

تشتمل على شبكة أماميّة من الكروم وإطار من الكروم ومنخل أسود؛ مصدّات من الكروم؛ واجهة أماميّة علويّة بلون الهيكل؛ عجلات من الألومنيوم المطلي بالفضّي قياس ١٧ بوصة؛ ومقعد أمامي قياسي مجزّأ بنسبة ٤٠/٢٠/٤٠ أو مقاعد أماميّة متوقّرة مقعّرة ومجزّأة بنسبة ٤٠/٤٠/كونسول/٤٠

مجموعة التجهيزات الرياضيّة^١

تشتمل على عجلات من الألومنيوم المشغول بـ ٦ شعاعات قياس ١٨ بوصة مع جيوب مطليّة باللون الرماديّ المغناطيسيّ؛ إطارات 265/60R18 BSW لكافة الأحوال الجوية (٤X٢)؛ إطارات 275/65R18 OWL لكافة الطرقات (٤X٤)؛ عتبات بلمسات ملوّنة متباينة؛ شبكة أمامية سوداء بأسلوب الفضبان الأفقية والعمودية مع إطار بلون الهيكل ومنخل أسود؛ مقابض الأبواب وياج الصندوق والمصدّات والواجهة الأماميّة وأفاريز العجلات بلون الهيكل؛ ملصقات SPORT على الصندوق (غير متوقّرة مع مجموعة تجهيزات FX4 للطرقات الوعرة)؛ مخرج عادم من الكروم؛ لمسات داخلية فريدة؛ ومقاعد رياضيّة أماميّة مقعّرة من القماش ومجزّأة بنسبة ٤٠/كونسول/٤٠ مع كونسول مركزيّ بتصميم انسيابيّ وناقل حركة أرضيّ

مجموعة التجهيزات الكروميّة^١

تشتمل على عجلات بمظهر الكروم بتقنية الترسيب الفيزيائي للبخار PVD قياس ١٨ بوصة؛ إطارات 265/60R18 BSW لكافة الأحوال الجوية (٤X٢)؛ إطارات 275/65R18 OWL لكافة الطرقات (٤X٤)؛ شبكة أمامية بأسلوب الفضبان الأفقية والعمودية من الكروم وإطار من الكروم مع منخل أسود؛ مقابض الأبواب وياج الصندوق ومشابك السحب الأماميّة والعتبات الجانبية ومخرج العادم من الكروم

مجموعة التجهيزات بالإصدار الخاص^١

تشتمل على عجلات فاخرة من الألومنيوم المطلي بطبقة داكنة قياس ٢٠ بوصة؛ إطارات 275/55R20؛ عتبات جانبية سوداء اللون؛ مصابيح أماميّة ذات قوالب سوداء؛ شبكة أماميّة مطليّة بطبقة داكنة مع منخل أسود؛ ملصقات فريدة على الجانبين وغطاء المحرّك؛ مخرج عادم من الكروم؛ شعاعات فريدة على الرفاريف وياج الصندوق؛ مخرج عادم من الكروم؛ لمسات فريدة في أعلى الكونسول وعجلة قيادة فريدة، ولمسة نهائية فريدة للوحة العدادات ومؤشّرات القيادة والأبواب؛ ومقاعد ذات إصدار خاص مع لمسات حمراء

في الأسفل: XLT سوبركرو مع مقصورة مكسوّة بالقماش باللون الرماديّ الترابيّ الداكن مع تجهيزات متوفرة.



في الأسفل: XL ريجولار كاب ٤x٤ مع مقصورة مكسوّة بالقماش باللون الرماديّ الترابيّ الداكن مع تجهيزات متوفرة.



صلابة تعتني بك.

تقدّم لك شاحنة فورد F-150 ٢٠١٧ المساعدة كلّما احتجت إليها. حيث تعرّز ميزات مساعدة السائق المتطورة^١ مستوى انتباهك. وبتنبيهك الرادار المتطور^٢ إلى المركبات الموجودة في الزوايا غير المرئية. وتراقب الكاميرات^٣ المثبتة في مواقع استراتيجية وضعيّة مركبتك على الطريق. هي في خدمتك دائماً عندما تسحب المقطورة. أو عندما تكون في وسط المسار. أو عندما تحاول تغيير مسارك. وتبقيك ضمن مسافة آمنة من المركبة التي أمامك.

باستطاعة نظام البقاء في خطّ السير^٤ أن يرصد علامات خطّ السير بواسطة كاميرا مواجهة للأمام. ويمكنه إرسال عزم الدوران إلى عجلة القيادة إن كشف أنّ شاحنة F-150 تنحرف بدون قصد عن خطّ سيرها. إن دعت الحاجة. باستطاعته إرسال ارتجاجات خفيفة إلى عجلة القيادة ليلفت انتباهك إلى العودة للوسط. عند الكشف أنك اقتربت كثيراً من علامات خطّ السير أو تجاوزتها عدة مرات. يقوم نظام تنبيه السائق^٥ بتحذيرك في مركز الرسائل بأنك بحاجة إلى التوقف للاستراحة من القيادة.

يساعد مثبت السرعة التفاعلي^٦ في الحفاظ على السرعة المختارة والمسافة الفاصلة المحددة مسبقاً بين مركبتك والمركبة التي أمامك. كما يمكنه تنبيهك من أيّ اصطدام محتمل. وفي حال تمّ الكشف عن اصطدام محتمل. يعتمد مثبت السرعة التفاعلي ونظام التحذير من اصطدام أمامي مع دعم الفرملة^٧ إلى تنشيط إنذار صوتي وامض على الزجاج الأمامي. ويطلق إنذاراً صوتياً ويمكنه أن يشحن الفرامل مسبقاً من أجل الحصول على تجاوب كامل عندما تقوم بالفرملة.

نظام المعلومات الخاص بالزوايا غير المرئية^٨ BLIS مع الميزة الجديدة للتغطية الشاملة للمقطورة^٩ يقوم بتنبيهك من خلال ضوء في المرآة الجانبية المناسبة في حال قامت أجهزة الاستشعار العاملة بالرادار التابعة للنظام بالكشف عن مركبة متواجدة في إحدى الزوايا غير المرئية. هذا النظام معرّز لشاحنة F-150 ويمكن تعزيز نطاق BLIS ليشمل المقطورة التقليدية عندما تتم برمجة ذلك في النظام. وعندما لا تسحب أيّ مقطورة. يقوم نظام الإنذار عند الرجوع. وهو جزء من النظام. بتنبيهك في حال رصد مركبة تقترب من إحدى الجهتين حين تقوم بإرجاع شاحنة F-150 ببطء من فسخة الركن.

يساعدك نظام التحكم بالمقطورة في السيطرة على كلّ ذلك الوزن عند السحب. يراقب النظام حركات شاحنتك للكشف عن تأرجح المقطورة ويقوم بتطبيق قوّة الفرملة انتقائياً وفق ما تدعو الحاجة^{١٠}. ما يساعذك في إحكام السيطرة على كلّ من الشاحنة والمقطورة.

لازيات سوبركرو[®] SuperCrew 4x4 باللون الرمادي المغناطيسي مع تجهيزات متوقّرة. أميرة متوقّرة. أتذكّر دائماً أنّه مهما كانت التقنية متطورة فهي لا تستطيع التغلب على قوانين الفيزياء. وبالتالي من الممكن فقدان السيطرة على المركبة نتيجة قيادة غير ملائمة للطرف الراهنة. إنّ نظام BLIS يحلّ مكان المرايا المضقنة للكشف عن الزوايا الخلفية غير المرئية القياسية. إنّ الميزات المساعدة للسائق هي تقنيات إضافية تهدف إلى المساعدة ولا تحلّ مكان انتباه السائق وقدرة التمييز القطرية التي يتحلّى بها وضرة سيطرته على المركبة. إنّ نظام البقاء في خطّ السير لا يتحكّم بالتوجيه.



لقد استحققت هذا الشرف. المقاعد الآليّة في انتظارك.

بلاتينوم هي مجرّد فئة واحدة من الفئات السبع المتميّزة المتوقّرة لمقصورة فورد F-150 الصلبة، حيث لدينا XL المتينة المخصّصة للعمل، XLT الصلبة، لاربات المجهّزة جيداً، الفخامة الدافئة لفئة كينج رانش® KING RANCH، الرفاهية المدبّنة لفئة بلاتينوم، الفخامة القصوى لفئة ليمتد، وفئة رايتر الجاهزة لأيّ شيء. لا بدّ من أن تجد الفئة التي تناسبك. إذ تتعرّز الراحة عبر مقاعد أمامية مصمّمة بشكل مؤات لطريقة الاستعمال. كما أنّ طرازات سوبركرو® SuperCrew وسوبركاب المجهّزة بمقاعد مجرّاة بنسبة ٤٠/٦٠/٤٠ فهي تتسع لما يصل إلى ستة ركاب. وتتوفّر فساتن التخزين بكثرة في الكونسول المركزي الهائل وفي جيوب التخزين في كافة أنحاء المقصورة. كما يمكنك الاستمتاع بفتحة سقف كبيرة مزوّدة بلوحين في سوبركرو، بالإضافة إلى مقعد السائق والراكب الأمامي القابلين للتبريد، وشاشة الإنتاجيّة قياس ٨ بوصات والكثير غير ذلك.

تزخر فورد F-150 بلاتينوم ٢٠١٧ بالفخامة، بدءاً بمقاعد السائق والراكب الأمامي المتعدّدة الأطر والمبرّدة القابلة للتعديل آلياً في ١٠ وضعيات المكسوّة بالجلد الفاخر، بالإضافة إلى كونسول مركزيّ أرضيّ ضخم بتصميم انسيابيّ مع غطاء مكسوّ بالجلد ويشتمل على ناقل حركة أرضيّ بمقبض مغلف بالجلد. للمساحات التزيينيّة من الألومنيوم تضيف لمسة مشرقة على اللوحة المركزيّة والكونسول، بينما تضيء الإضاءة المحيطيّة حيز الأقدام ونواحي أخرى بلون من ٧ ألوان. ناهيك عن ذكر النظام الصوتي الفاخر من Sony® مع ١٠ مكبرات للصوت ومضخّم لدرجات الصوت المنخفضة من أجل الحصول على درجات صوت عالية نقيّة وواضحة ودرجات صوت منخفضة رتانة، ولائحة المميّزات الفخمة هذه ما هي إلاّ قبض من قبض.

بلاتينوم سوبركرو ٤x٤ مع مقصورة مكسوّة بجلد "برونيللو" Brunello مع تجهيزات متوقّرة. أميزة متوقّرة.

إنّ Sony علامة تجارية مسجّلة لشركة Sony Corporation

دع كلماتك تعمل جاهدةً بقدرك.

يُبيحك نظام المزامنة SYNC على اتصال. تسمح لك ميزة التنشيط الصوتي بإجراء مكالمات هاتفية بكبسة زر بسيطة بالإضافة إلى استخدام الأوامر الصوتية. ميزة التنزيل التلقائي لجهات الاتصال في دليل الهاتف تقوم على الفور بتحويل الأسماء والأرقام في هاتفك الجوال المتوافق. بعد قرنه مع النظام. وتسمح لك الأوامر البسيطة بتعديل سرعة المروحة والتحكم بدرجات الحرارة. كما يمكنك اختيار الموسيقى التي تريد الاستماع إليها عبر قول "الصوت عبر بلوتوث" Bluetooth® audio للاستماع إلى محتوى هاتفك بواسطة الدفع الأتومي.^٤

يمكنك البحث عن معالم مهمة لمساعدتك على إيجاد المطاعم. وأقرب صراف آلي والكثير غير ذلك. كما أنّ التحديثات السنوية للخريطة. وهي مجانية في السنوات الخمس الأولى. تساعد على إبقاء نظام المزامنة SYNC[®] 3 محدثاً. تسهل عليك ميزة التنشيط الصوتي الاطمئنان على أصدقائك وعائلتك والبقاء مطلعاً على كافة الأحداث خلال اليوم ومستلماً زمام الأمور. يمكنك التحدث لإعطاء الأوامر البسيطة. ويتفاعل النظام مع صوتك بشكل طبيعي. عندما يحين وقت الشحن. تؤمن لك منافذ USB بميزة الشحن الذكي مكاناً ملائماً لشحن أجهزتك المحمولة وهواتفك الذكية.

نقدّم نظام المزامنة SYNC 3^١ - الجيل التالي من التكنولوجيا المنشطة صوتياً مع تصميم جديد ومتميز سهل الاستخدام. إنّ شاشة LCD الملونة العاملة باللمس التي يسهل قراءتها تعرض وظائف الهاتف والصوت والملاحة^٢. يسمح لك الأداء العالي السرعة بالحصول على استجابة أسرع لأوامرك. الشاشة السعوية العاملة باللمس تشتمل على ميزة التحكم بتمرير الإصبع على الشاشة كما في هاتفك الذكي. بالإضافة إلى تحريك إصبعين للتكبير والتصغير ضمن نظام الملاحة.^٣

لا نقد وأنت شارداً ذهن. استخدم الأنظمة المنشطة صوتياً عند الإمكان. لا تستخدم الأجهزة المحمولة أثناء القيادة. قد لا تعمل بعض الميزات إذا كان أحد تروس القيادة في وضعية التعشيق. ليست كل الميزات متوافقة مع كافة الهواتف. قد تنطبق تكلفة إرسال الرسائل والبيانات. تختلف الوظائف تبعاً للسوق. ميزة متوفرة. يختلف التوفر تبعاً للسوق. يجب أن يكون هاتفك الجوال المتوافق مع تقنية Bluetooth مقروناً بنظام المزامنة SYNC

إنّ علامة كلمة Bluetooth علامة تجارية لشركة Bluetooth SIG, Inc



إنتاجية شاملة.

خلال اليوم، تساعد المميزات المتطورة في شاحنة فورد 150 F-150 على تعزيز العمل والترفيه. كما يمكنك تعزيز الإضاءة القياسية العاملة بتقنية LED داخل F-150 من خلال فتحة السقف الكبيرة المزودة بلوحيْن، في سوبركرو® SuperCrew، باستطاعة ركاب المقعد الخلفي التمتع بمساحة ١,٠٧ ملم من حيز الأقدام المسيح وبغية الاستفادة من المقاعد الخلفية إلى أقصى حد. يمكنك طي أحد المقاعد لوضع المعدات بينما يستخدم أحد الركاب المقعد الآخر.

يمكنك إضاءة موقع العمل من خلال الأضواء الكاشفة بتقنية LED في المرايا الجانبية، التي يمكنها تأمين الإضاءة التي تحتاج إليها لإنهاء المهمة. كما يمكنك التحقق من ضغط الهواء في كل إطار بفضل نظام مراقبة ضغط الإطارات الفردية القياسي. سيتم تنبيهك عبر شاشة الإنتاجية قياس ٨ بوصات في لوحة العدادات ومؤشرات القيادة في حال كان ضغط الهواء منخفضاً في أحد الإطارات. وسيُطلعك النظام أيضاً على مقدار الضغط المنخفض. كما يمكنك تزويد المعدات الكهربائية وأجهزة شحن البطاريات بالطاقة عبر المأخذ ذات القدرة الكهربائية العالية بقوة ١١٠ فلت التي تؤمن ما يصل إلى ٤٠٠ واط.

ميرة متوقفة.

إن E-Track علامة تجارية مسجلة لشركة Erickson Manufacturing Limited.

ابتكارات في كافة النواحي.

إن المميزات المبتكرة تسهل الوصول إلى الحمولة وإدارتها في شاحنة F-150. إمكانية فتح باب الصندوق عن بُعد الرائدة في القطاع تسمح لك بفتح باب الصندوق عن بُعد بواسطة وحدة الفتح. بإمكانك فتح القفل أو إقفاله وإنزال باب الصندوق، بدون استخدام يدك، عند تنشيطه. ينخفض باب الصندوق تدريجياً، إضاءة في صندوق الحمولة عاملة بتقنية LED تُضيء صندوق الحمولة بذكاء عبر مصابيح LED لمواجهة للأمام. يمكنك تشغيلها هي والمصابيح الإضافية المثبتة في الوسط فوق النافذة الخلفية، من خلال مفتاح في صندوق الحمولة أو ضمن وحدة التحكم بالمصابيح الأمامية في المقصورة. تثير الإضاءة العاملة بتقنية LED دربك وتساعدك على إيجاد المعدات والأغراض الأخرى بسرعة.

منصات التحميل القابلة للتوضيب الفريدة تساعدك على تحميل الأغراض بسهولة. بعد تثبيت المنصات بإحكام بباب الصندوق، يمكنك تحميل المعدات ودراجات الدفع الرباعي ATV ببساطة وسهولة - بدون الاضطرار إلى حملها لوضعها في صندوق الحمولة. عند الانتهاء، قم بتوضيب منصات التحميل باستخدام نظام™ BoxLink مع مرابط التثبيت. أما صفائح التثبيت داخل الصندوق فهي تسمح لك بتثبيت المشابك بشكل S. ورباطات™ E-Track والكثير غير ذلك. كما أن مرابط التثبيت الأربعة القابلة للزرع والإقفال تؤمن نقاط تثبيت إضافية لتثبيت حمولتك بطريقة مُحكمة. بفضل هذا المقدار الهائل من المرونة الذكية داخل صندوق الحمولة، يمكنك أن تختار ما يلائمك.



عند تجهيزها بمحرك V8 سعة ٥,٠ لترًا ومجموعة تجهيزات قدرة الحمولة العالية المتانة، باستطاعة شاحنة F-150 القيام بأصعب المهام بفضل قدرة الحمولة القصوى التي تبلغ ١,٤٨٣ كغ. أما شاحنة F-150 المجهزة بمحرك EcoBoost® سعة ٣,٥ لتر فهي تتميز بقدرة حمولة قصوى تبلغ ١,٤٦١ كغ.

ومن السهل إدارة كل تلك الحمولة من خلال قدرة الوصول المرنة إلى صندوق الحمولة. بغية مساعدة المالكين على الاستفادة من سعة الحمولة التي تبلغ ٢,١٩١ لترًا، تتوفر العتبات عند الجهات الثلاث وتشتمل على عتبات الصندوق الجانبية القابلة للسحب لكافة أحجام صندوق الحمولة. عتبة باب الصندوق المبتكرة، المضغنة تمامًا داخل باب الصندوق، هي غير مرئية تقريباً عندما لا تكون قيد الاستخدام. كما أنّ مقبض التمسك موضب داخل باب الصندوق، ما يسمح لنا بالحصول على أرضية مسطحة أكثر لتسهيل التحميل وسطح ملائم للعمل. عندما تدعو الحاجة، تنخفض عتبة باب الصندوق بحركة سهلة واحدة.

قدرة حمولة قصوى هائلة تبلغ ١,٤٨٣ كغ





شاحنة F-150 الأكثر أماناً على الإطلاق.

للمساعدة على التخفيف من احتمال اختراق حجرة الركاب في بعض حوادث الاصطدام الأمامية والجانبية والخلفية، يعمل مزيج متقن من الألومنيوم الفائق القوة مع بنية فريدة للقاعدة، التصميم المسجل ببراءة اختراع بـ ١٢ ضلعاً في الناحية الأمامية للإطار المصنوع من الفولاذ الفائق القوة يحسّن الحماية من الاصطدامات الأمامية، مقارنةً بالتصميم المستطيل التقليديّ. من خلال المساعدة على تبديد الطاقة الناجمة عن الاصطدام، بالإضافة إلى دعائم معترضة ملحمة لتعزيز الحماية عند الاصطدامات الجانبية، كما أنّ صفائح أسفل الهيكل المدعّمة المشكّلة بالانثاق تساعد على حماية المقصورة في بعض الاصطدامات الأمامية والجانبية، فيما تعزّزت قوة السقف عبر سكة سقفية مشكّلة هيدروليكيّاً ومدعّمة بسقف مقوّس يتميّز بمقطع عرضي مغلق مشكّل بالانثاق.

أحزمة الأمان الخلفية القابلة للانفتاح لركاب المقاعد الجانبية تصاف إلى ٦ وسائد هوائية قياسيّة لتعزيز حماية السائق والركاب. وللتخفيف من احتمال التعرّض للإصابة في بعض الاصطدامات، يقوم حزام الأمان المنتفخ بالكامل بتوزيع القوة الناجمة عن الاصطدام على مساحة من جسم الراكب أكبر بخمس مرات من حزام الأمان غير القابل للانفتاح.

تكنولوجيا السحب

تعزّز شاحنة فورد F-150 كفاءة سحب المقطورة من خلال التكنولوجيا الذكية. يمكنك وصل المقطورة بالشاحنة بسهولة بفضل الخط الأسود المتقطع والخطوط البيضاء المقوّسة الخاصة بالمساعدة الديناميكي لتوصيل المقطورة^١. الكاميرا بزوايا ٣٦٠ درجة مع رؤية مجرّأة^١ تعمل عند السرعات البطيئة عند القيادة إلى الأمام أو الرجوع إلى الوراء. أربع كاميرات تسمح لك برؤية كافة جوانب شاحنة F-150 على الشاشة الملوّنة قياس ٨ بوصات^١ في اللوحة المركزيّة. وحدة التوصيل الذكية لسحب المقطورة تطلق إنذارات في لوحة العدادات ومؤشرات القيادة بشأن حالة توصيل المقطورة. بالإضافة إلى إنذارات وتحذيرات حول الإضاءة وبطارية المقطورة. إن كان أحد الأنظمة بحاجة إلى صيانة، فسينتج تنبيهك إلى ذلك على الفور.

من خلال الجمع ما بين تكنولوجيا الكاميرات المتطورة ونظام التوجيه الكهربائيّ المعزّز الياً EPAS، يقوم مساعد إرجاع المقطورة Pro Trailer Backup AssistTM بجعل تحديّ إرجاع المقطورة أسهل من أيّ وقت مضى. في موقع عمل مكثّف. في المراب، أو في أيّ مكان تقريباً. من أجل تشغيل النظام بعد برمجته، قم بتدوير قرص التحكم الدوّار للإشارة إلى مقدار تحريك النظام للمقطورة. ثمّ يقوم مساعد إرجاع المقطورة Pro Trailer Backup بتوجيه الشاحنة تلقائياً من أجل تحريك المقطورة بالمقدار المرغوب. قد يحدّ النظام من سرعة المركبة لتعزيز الراحة والسيطرة على مختلف الأسطح. والنتيجة: إرجاع المقطورة في وقتٍ أقلّ مع تعزيز الثقة بالنفس. حتى لدى الخبراء.

XLT سوبركرو SuperCrew[®] ٤*٤ باللون الفضيّ أنفوع مع مجموعة التجهيزات الرياضية وتجهيزات متوقّرة. اّميرة متوقّرة. إنّ المميزات المساعدة للسائق هي تقنيات إضافية تهدف إلى المساعدة ولا تحلّ مكان انتباه السائق وقدرة التمييز الفطرية التي يتحلّى بها وضرورة سيطرته على المركبة. اّميرة متوقّرة، سوبركرو فقط.



بفضل إطارها الفولاذي الفائق القوة والمحركات ذات عزم الدوران الهائل وتكنولوجيا السحب المتطورة، تساعدك شاحنة فورد F-150 ٢٠١٧ على إبقاء مقطورتك حيث يجب أن تكون. وعند تجهيز شاحنة F-150 بمحرك® EcoBoost سعة ٣,٥ لتر من الجيل الثاني ومجموعة تجهيزات قوة السحب القصوى للمقطورة، فستحصل على قدرة سحب قصوى تبلغ ٥,٥٣٤ كغ^١. تزداد الثقة بالنفس عند القطر والسحب بفضل نظام المعلومات الخاص بالزوايا غير المرئية® BLIS مع الميزة الجديدة للتغطية الشاملة للمقطورة^٢. وبفضل ميزات التثبيت لنظام التحكم بمكابح المقطورة المضمن^٣ ونظام التحكم بالمقطورة القياسي^٤.

ومن أجل الحفاظ على سرعة ثابتة عند المنحدرات القاسية، يتم إقفال التروس العالية بفضل نمط اختيار نطاق السرعات التقتمي ضمن ناقل الحركة الأوتوماتيكي® SelectShift بـ ٦ سرعات القياسي^٥ وناقل الحركة الأوتوماتيكي® SelectShift بـ ١٠ سرعات الجديد كلياً. ويضم كلاهما ميزة السحب/القطر، التي يتم استخدامها عندما تكون الشاحنة مثقلة بالحمولة أو عند سحب المقطورات - وغالباً ما يحدث ذلك مع شاحنة F-150. إنَّ مساعد الإقلاع على التلال القياسي يمنع المركبة من الرجوع التلقائي على المنحدرات من خلال المحافظة على ضغط الفرامل مؤقتاً إلى أن يولد المحرك ما يكفي من العزم لدفع شاحنة F-150 قُدماً على التلة. كما يساهم ضمن الشاحنات المزودة بنظام التحكم بمكابح المقطورة^٦ في تشغيل فرامل المقطورة أيضاً.

استعدّ، تأهب، اسحب قدرة السحب القصوى ٥,٥٣٤ كغ



كينج رانش® KING RANCH سوبركرو® SuperCrew ٤x٤ مع طلاء باللونين أزرق الجينز/بتي كاريبو ومع تجهيزات متوقّرة. اميزة منوقرة. عند تجهيزها بالشكل المناسب، يرجى مراجعة وكيل فورد للاطلاع على تجهيزات معيّنة والقيود الأخرى. إنَّ نظام BLIS يحل مكان المرآة المضخّنة للكشف عن الزوايا الخلفية غير المرئية القياسية؛ تُذكّر دائماً أنه مهما كانت التقنية متطورة فهي لا تستطيع التغلب على قوانين الفيزياء، وبالتالي، من الممكن فقدان السيطرة على المركبة نتيجة قيادة غير ملائمة للظروف الراهنة. غير متوقّر مع محرك Ti-VCT سعة ٣,٥ لتر القياسي. إنَّم التأكد من أنّ نظام التحكم بمكابح المقطورة TBC متوافق مع الفرامل الطبلية المؤازرة كهربائياً وبعض أنظمة الفرملة الكهربائية - الهيدروليكية. يرجى مراجعة وكيل فورد لمزيد من التفاصيل.

“كينج رانش” King Ranch هي علامة تجارية مسجلة لشركة King Ranch, Inc

شاحنة رشيقة، صلبة، مخصّصة للطرق الوعرة.

بعد إعادة هندسة معظم الأجزاء تقريباً، نفتخر بتقديم شاحنة البيك أب المثاليّة العالية الأداء المخصّصة للطرق الوعرة: شاحنة F-150 رايتر ٢٠١٧ الجديدة كلياً. استخدام المواد المتطوّرة يجعلها أخفّ وزناً بـ ٢٢٧ كلغ من الطراز السابق. وعندما يترافق تخفيض الوزن مع محرّك EcoBoost® سعة ٣,٥ لتر العالي القدرة من الجيل الثاني الذي يولّد ما يصل إلى ١٧٨ نيوتن متر من عزم الدوران الصافي^١، فستشعر بالفرق في كلّ رحلة. وهذا محرّك غيظ من فيض في ما يتعلّق بالتعديلات التي أجريناها على رايتر الذي يجسّد كافة أحلام عشاق القيادة على الطرق الوعرة:

علبة نقل جديدة لنظام الدفع الرباعيّ تؤمّن عزم الدوران عند الطلب والتي تجعل رايتر أشدّ شراسة على الطرق الوعرة. ممتصّات الصدمات من نوع FOX Racing Shox™ أكبر حجماً بنسبة ٤٤٪ مع قنوات التخميلد على ٩ مراحل. مجال حركة أكبر لنظام التعليق يصل إلى ٤٨ ملم، ما يساعد على تعزيز قدراته الهائلة أصلاً لتتلاءم مع الطرق الوعرة. إطارات BFGoodrich® KO2® حصريّة من الجيل الثاني مع تكنولوجيا CoreGuard™ لتصنيع الإطارات التي أثبتت جدارتها في السباقات والتي تمّ تصميمها لمواجهة أصعب العوائق على الطرق الوعرة بثقة تامة. عجلات مزوّدة بميزة تثبيت شفة الإطار^١، وهي ميزة حصريّة في رايتر التي تمنحك أداءً فائقاً على الطرق الوعرة. نظام قيادة بحسب التضاريس Terrain Management System™ جديد كلياً مع ٦ أنماط قيادة قابلة للاختيار الذي يسمح لك بجعل رايتر يتكيّف مع ظروف القيادة. ثلاثة أنماط للتوجيه لتعديل استجابة التوجيه. بالإضافة إلى بيئة داخلية حصريّة مع ١ مفاتيح إضافية قياسيّة في الكونسول العلويّ التي تساعد على التحكم بكافة الميزات الممتعة.



Terrain Modes



Baja



قوّة حصانية
صافية تبلغ
٤٢١
PS

١٧٨
نيوتن متر
من عزم الدوران
الصافي^١

شاحنة F-150 رايتر سوبركاب ٤x٤ الجديدة كلياً بلون أزرق لايتنينغ مع تجهيزات متوقّرة.
البيانات وفق شهادة هيئة التقييس لدول مجلس التعاون لدول الخليج العربيّة. أمانة متوقّرة.

إنّ BFGoodrich علامة تجاريّة مسجّلة، وCoreGuard علامة تجاريّة لشركة Michelin North America, Inc.
إنّ FOX Racing Shox علامة تجاريّة لشركة Fox Factory, Inc.

قوة الدفع الرباعي.

في فئات XL وصولاً إلى بلاتينيوم من طرازات F-150 ذات الدفع الرباعي 4x4، تشير ملصقات FX4 Off-Road على صندوق الحمولة إلى أنك جاهز للمغامرات على الطرقات الوعرة. إن مجموعة تجهيزات FX4 Off-Road للطرقات الوعرة تجهز شاحنتك بترس تفاضلي خلفي قابل للإيقاف إلكترونياً، نظام ضبط السرعة على المنحدرات Hill Descent Control™، وممتصات صدمات أمامية مضبوطة للأداء على الطرقات الوعرة. راقب كل الإثارة والحركة عبر نافذة العرض الخاصة بالقيادة على الطرقات الوعرة ضمن الشاشة الخاصة بالإنتاجية قياس 8 بوصات¹. تحقق من زاوية الانحدار، وزاوية الميلان، وزاوية عجلة القيادة وحالة نظام نقل الحركة في شاحنتك أثناء قيادتك على الطرقات الوعرة.

من أجل المناورة بشكل أفضل في الأماكن الضيقة، استخدم الكاميرا بزوايا 360 درجة مع رؤية مجزأة². إذ تمنحك 4 كاميرات رؤية شاملة بزوايا 360 درجة حول شاحنة F-150، ما يساعدك على المناورة على المسارات الضيقة الوعرة. ومن أجل إبقاء الرؤية خالية من الغبار والأوساخ، تشتمل الكاميرا المواجهة للأمام على بخاخات للعدسة يتم تنشيطها عند استخدام بخاخات الزجاج الأمامي.



قوة هادفة.

مع ٣ محركات متوقّرة، يمكنك تجهيز شاحنة F-150 ٢٠١٧ بالمحرك الذي يلبي متطلّباتك واحتياجاتك. وكافة المحركات تتميّز بالقدرة الهائلة والفعاليّة. بقدّم محرك® EcoBoost أداءً استثنائياً متوازناً، ويجمع ما بين عزم الدوران الهائل عند أدنى حدّ من عدد دورات المحرك وبين الفعاليّة المذهلة، مع قدرة سحب تصل إلى ٥,٥٣٤ كلغ. وهذا الأداء قد يكون السبب في أنّ أكثر من مليون شاحنة F-150 مجهزة بمحركات فورد EcoBoost.

بالإضافة إلى أنّه من خلال تحسين نسبة القوة إلى الوزن مقارنةً بالجيل السابق، بإمكان كلّ محرك في شاحنات F-150 تخصيص المزيد من القوّة لإنجاز مهامك، لكن هذا ليس كل شيء. حيث أنّ تخفيض الوزن يساعد على توفير في استهلاك الوقود. وهذا ينطبق أيضاً على تقنية التوقيت المتغيّر للكمامات المزودة المستقلة Ti-VCT. بالإضافة إلى نظام مغاليق الشبكة النشطة التي يمكنها الانغلاق عند سرعة التطواف لتخفيف المقاومة الهوائية. النمط الرياضي في كافة ناقلات الحركة الأوتوماتيكية، بالإضافة إلى وضع® SelectShift اليدوي المتوقّر، يسهّل نقل الحركة وتفعيل كلّ تلك القدرة. ضمن شاحنة F-150 المجهزة بمحرك V8، تتوفّر مجموعة تجهيزات المحرك العامل على الغاز الطبيعي المضغوط/ البروبان التي تجعل شاحنتك جاهزة لتعمل على الغاز الطبيعي المضغوط CNG. أو غاز البروبان السائل، أو كمرحلة بنظام وقود مزدوج مع القدرة على الانتقال بسلاسة بين الغاز الطبيعي المضغوط CNG أو غاز البروبان والبنزين. والنتيجة النهائية؟ كافة محركات F-150 قادرة على مواجهة كل ما يعترض طريقها.



محرك Ti-VCT V6 سعة ٣,٥ لتر

هذا المحرك القياسي الفائق القدرة مصمّم لتأمين القوة الهائلة والمتانة، وتؤمن تقنية التوقيت المتغيّر للكمامات المزودة المستقلة Ti-VCT عزم دوران كبير ضمن نطاق واسع من عدد دورات المحرك، بالإضافة إلى فعالية استثنائية.

قدرة الحمولة القصوى - ٨٦٦ كلغ^١

قدرة السحب القصوى - ٣,٤٤٧ كلغ^١

قوة حصانية صافية تبلغ ٢٩٦ حصاناً (٢١٨ كيلوواط من القوة الصافية) عند ٦,٧٥٠ د.د.^٢

عزم دوران صافٍ قدره ٣٣٩ نيوتن متر عند ٥,٢٥٠ د.د.^٢

١١,٣ كلجم/لتر كمعدل استهلاك ٤x٢^٣

١٠,٦ كلجم/لتر كمعدل استهلاك ٤x٤^٣

محرك ECOBOOST سعة ٣,٥ لتر من الجيل الثاني

من خلال هندسة داخلية جديدة كلياً، بقدّم محرك شاحنات F-150 أداءً معزّزاً وسلاسة قيادة محسّنة.

قدرة الحمولة القصوى - ١,٤٦١ كلغ^١

قدرة السحب القصوى - ٥,٥٣٤ كلغ^١

قوة حصانية صافية تبلغ ٣٩٠ حصاناً (٢٨٧ كيلوواط من القوة الصافية) عند ٥,٢٥٠ د.د.^٢

عزم دوران صافٍ قدره ٦٢٩ نيوتن متر عند ٢,٧٥٠ د.د.^٢

١٠,١ كلجم/لتر كمعدل استهلاك ٤x٤^٣

محرك Ti-VCT V8 سعة ٥,٠ لتر

تقنية الكمامات ذات التوقيت المتغيّر مع الضابطات الطوريّة ذات الإقفال الوسطي تعزّز التوفير في استهلاك الوقود مع الحفاظ على قوة محرك V8 الموثوقة وعزم الدوران الكبير عند أدنى حدّ من عدد دورات المحرك، بينما تسمح مشاعب العادم المصنوبة ومبتدّ زيت المحرك الفريد بالتشغيل الشاق وتضمن المتانة.

قدرة الحمولة القصوى - ١,٤٨٣ كلغ^١

قدرة السحب القصوى - ٤,٩٩٠ كلغ^١

قوة حصانية صافية تبلغ ٣٩٠ حصاناً (٢٨٧ كيلوواط من القوة الصافية) عند ٥,٥٠٠ د.د.^٢

عزم دوران صافٍ قدره ٥٢٥ نيوتن متر عند ٣,٨٥٠ د.د.^٢

٩,٨ كلجم/لتر كمعدل استهلاك ٤x٤^٣

٩,٣ كلجم/لتر كمعدل استهلاك ٤x٤^٣

FLEX FUEL



XL سوبركراك ٤x٢ بلون أبيض أكسفورد، اميزة متوقّرة، أُعدت تجهيزها بالشكل المناسب.

أبناءً على مقارنة عزم الدوران ووزن المركبة الفارغة بين طرازي ٢٠١٤ و٢٠١٧، البيانات وفق شهادة هيئة التقييس لدول مجلس التعاون لدول الخليج العربية.

١٠ سرعات.

ابتكارات لا تُعدّ ولا تُحصى.

سيراً على خطى الابتكارات التي لا تُحصى، تُطلق شاحنة فورد ٢٠١٧ F-150 ناقل الحركة الأوتوماتيكي SelectShift® بـ ١٠ سرعات الجديد كلياً - أول ناقل حركة بـ ١٠ سرعات بتروس كوكبتيّة لنظام الدفع الخلفي يتم إنتاجه. تمّ تصنيع علبة التروس الجديدة كلياً من الفولاذ الفائق القوّة، بالإضافة إلى مزيج الألومنيوم والمواد المركّبة لتخفيض الوزن. وهي تترافق مع محرّك EcoBoost® سعة ٣,٥ لتر من الجيل الثاني الجديد كلياً لتأمين معدّل قدرة أعلى للتسارع - مع تحسين الاستجابة والأداء.

من خلال نسب السرعات الأوسع نطاقاً والمسافة المعزّزة بين التروس، بما في ذلك ٣ تروس مع ميزة أوفردرايف، يساعد ناقل الحركة الأوتوماتيكي SelectShift® بـ ١٠ سرعات في تحسين التوفير في استهلاك الوقود عند السرعات العالية على الطرقات العامة وخلال القيادة في المدينة، مع الحفاظ على قدرة السحب القصوى التي تبلغ ٥,٥٣٤ كلغ^١. كما أنّ السرعات العشر، بالإضافة إلى ميزة القطر/السحب، تعزّز أيضاً الثقة بالنفس أثناء سحب المقطورات. كما أنّ نظام التحكم الإلكتروني الجديد كلياً في ناقل الحركة يتميّز بعمليات حسابيّة للفترات الفاصلة لنقل الحركة تنكيّف في الوقت الأنّي وهي مصمّمة هندسياً لضمان استخدام الترس المناسب في الوقت المناسب، بما في ذلك ميزة تخطي التروس ونقل الحركة مباشرة إلى ترس أدنى.

ثمة الكثير من الأسباب التي تجعل من فورد ٢٠١٧ F-150 شاحنة بيك أب لا مثيل لها. وعندما يترافق محرّك EcoBoost® سعة ٣,٥ لتر الجديد كلياً مع ناقل الحركة الأوتوماتيكي SelectShift® بـ ١٠ سرعات، يصبح لدينا سببان إضافيان، مع الكثير من الابتكارات. أنت تعرف أنّ هذه القوّة المحرّكة تجسّد مستقبل الصلابة.

المضخة المتغيّرة الدفع خارج المحور بالإضافة إلى سائل ناقل الحركة ATF منخفض اللزوجة المسجّل ببراءة اختراع من فورد يحسّنان فعالية التشغيل. وعندما يترافق ذلك مع نظام فلترية شديدة الفعاليّة، تصبح الفترة الفاصلة لتغيير سائل ناقل الحركة عند ١٤٠,٠٠٠ كلم.

محوّل عزم الدوران مع وحدة تعشيق توربينية مضمّنة يساهم في تخفيض الوزن من خلال التخلص من كيلوغرام من الوزن والتخفيف من حجم ناقل الحركة.

نمط اختيار نطاق السرعات التقدّميّ يسمح لك باختيار نطاق التشغيل لنقل الحركة الأوتوماتيكي (في وضعيّة القيادة Drive)، وحين يترافق مع وضع SelectShift® في النمط اليدويّ، يفدّم ناقل الحركة بـ ١٠ سرعات مستوى غير مسبوق من قدرة التحكم للسائق.

تعمل المضخة الكهربائية المدمجة مع تكنولوجيا التوقف والتشغيل التلقائيّ المضخّنة لإنهاء ناقل الحركة جاهزاً لإعادة التشغيل بسلاسة ولتحسين فعالية القيادة.

هندسة ناقل الحركة بـ 10 سرعات، التي تتميّز بدفق الطاقة المسجّل ببراءة اختراع من فورد وأنظمة التحكم الهيدروليكيّة ذات الفعل المباشر المسجّل ببراءة اختراع من فورد، مصمّمة لتعزيز تعاقب نسب السرعات والفعاليّة وتأمين القدرة على نقل الحركة لسرعة أعلى أو أدنى بدقّة وسرعة أكبر.

محرك ECOBOOST من الجيل الثاني

الأمر صحيح. الأفضل لا يرتاح أبداً. وأحدث إثبات على ذلك: محرك EcoBoost® سعة ٣.٥ لتر من الجيل الثاني الجديد كلياً الذي يولد ١٦٩ نيوتن متر من عزم الدوران الصافي ضمن نطاق السرعات. وهو يوازي عزم الدوران في محرك EcoBoost سعة ٣.٥ لتر السابق أو أفضل منه. تجدر الإشارة أيضاً إلى التالي: يرافق هذا المحرك الجديد كلياً مع ناقل الحركة الأوتوماتيكي® SelectShift بـ ١٠ سرعات الجديد كلياً من تصنيع فورد لتأمين سلاسة استثنائية في القيادة.

مع تحسين التسارع. بالإضافة إلى عزم دوران أفضل عند أدنى حدّ من عدد دورات المحرك وتعزيز الأداء الأمثل. يُعتبر محرك EcoBoost الأكثر تطوراً حتى الآن ما نحتاج إليه تماماً لنقل الحمولات الثقيلة وسحب المقطورات الثقيلة. من أجل تعزيز استهلاك الوقود. يمكن لتكنولوجيا التوقف والتشغيل التلقائي Auto Start-Stop القياسية أن توقف المحرك عندما تتوقف الشاحنة بالكامل. هذه الميزة مضبوطة للاستخدام في الشاحنات. ولن تتدخل في ميزة السحب/القطر. نظام الدفع الرباعي أو أي ظروف أخرى تتطلب أن يقوم المحرك بتشغيل المكونات الأساسية.

قوة حصانية صافية تبلغ ٣٩٠ PS

١٦٩ نيوتن متر من عزم الدوران الصافي

نظام ضخ الوقود المزدوج الجديد يتميز بضخ الوقود المباشر وضخ الوقود عبر منفذ. ثمة بخاخ لكل أسطوانة - بخاخ مثبت في منفذ الإدخال حيث يدخل الهواء وبخاخ مثبت داخل الأسطوانة - يعملان معاً لتحسين القوة والفعالية. وتخفيض الانبعاثات.

نظام الكمامات العامل بسلسلتين. مع تعقيد أقل من السلسلة المتعرجة المنفردة التي يحل مكانها. ساعد على تخفيف الوزن والمستوى الإجمالي للضجيج والارتجاج والخشونة NVH في محرك EcoBoost سعة ٣.٥ لتر من الجيل الثاني.

نظام الصمامات بوحدة تابعة دوّلية الشكل الجديد كلياً يتميز بصمامات إدخال وإخراج أكثر متانة. ووحدات تعديل خلوص الصمامات الهيدروليكي التي تعزّز ديمومة المحرك طوال العمر التشغيلي للشاحنة.

الشاحنات التوربينية الجديدة كلياً يؤمّنان المزيد من الرخم بفضل الشاحنات التوربينية المحسّنين والعجلة التوربينية الأخف وزناً. يعمل الشاحنات التوربينية الجديدة بسلاسة مع الصمامات النشطة المفعلة كهربائياً. ما يعزّز فعالية التشغيل. والعجلة التوربينية الأخف وزناً. المصنوعة من المريح الخارق الذي يتحمّل درجات حرارة عالية - Mar-M-247 - الذي طوّره قطاع الصناعات الجوية - تحسّن الاستجابة.

والبنية السفلية الأكثر صلابة - العمود المرفقي ونظام المحامل المحسّنان. والأجزاء السفلية الأشد صلابة لأذرع التوصيل - ساعدت المهندسين على تعزيز قوة محرك EcoBoost سعة ٣.٥ لتر.

تصميم فورد المتين BUILT FORD TOUGH.®

عندما تصعد على متن أي شاحنة F-150 - من XL حتى رايتر ٢٠١٧ المخصصة للطرفاء الوعرة الجديدة كلياً - ستكون على متن الهيكل الأكثر صلابة الذي تم تصميمه لهذه الشاحنة. القاعدة المعيارية المعلقة بالكامل تتألف من ٧٨٪ من الفولاذ الفائق القوة. هذا المعدن المتين يكوّن القطع المعرضة الثمانية الصلبة (٥ منها ملصمة) والقضبان الإطارية الصخمة بمقطع عرضي. وهو يشكل القاعدة المثالية لهيكل الشاحنة وصندوق الحمولة اللذين سرعان ما سيصبحان أسطوريين المصنوعين من مزيج الألومنيوم الفائق القوة. إنها تراكيب لا تتعرض للصدأ. وتقاوم التآكل. بمعنى آخر، إنها مصممة هندسياً لمواجهة أصعب متطلباتك.

لقد صنعنا F-150 على هذا النحو لأننا نعرف ما تفعله بشاحنتك. في موقع العمل، أنت تضغط عليها إلى أقصى الحدود. في التحميل. والنقل. وسحب أثقل الحمولات. وفي التسليّة. أنت تضغط عليها أكثر. إذا من الجيد أن تعلم بأنك تحصل على شاحنة سبق وتخطت أفسى اختياراتنا أكثر من ١٦,٠٠٠,٠٠٠ كلم من الاختبارات. وهي تستمر في تخطي اختياراتك وتحدياتك. لذا طوال اليوم. وإلى ما بعد ذلك، يمكنك الاعتماد على F-150 للسحب والنقل والعمل والتسليّة بشكل منقطع النظير.

جديدة للعام ٢٠١٧

- محرك® EcoBoost سعة ٢.٥ لتر من الجيل الثاني الجديد كلياً مع تكنولوجيا التوقف والتشغيل التلقائي Auto Start-Stop
- ناقل الحركة الأوتوماتيكي® SelectShift مع ١٠ سرعات الجديد كلياً مع ميزة السحب/القطر والنمط الرياضي
- رايتر F-150 الجديد كلياً
- نظام المعلومات الخاص بالزاوية غير المرئية® BLIS مع تغطية شاملة للمقطورة ونظام الإنذار عند الرجوع
- التكنولوجيا المنشّطة صوتياً لنظام المزامنة 3 SYNC®

الميزات المتوفرة للمرّة الأولى

- هيكل الشاحنة وصندوق الحمولة من مزيج الألومنيوم الفائق القوة
- كاميرا بزوايا ٣٦٠ درجة مع رؤية مجرّاة
- إمكانية فتح باب الصندوق عن بُعد
- أحزمة أمان خلفية قابلة للانفتاح للمقاعد الجانبية

أبرز الخصائص

- مساعد إرجاع المقطورة™ Pro Trailer Backup
- أضواء كاشفة بتقنية LED في المرايا الجانبية
- مساعد الركن النشط
- عتبة لياح الصندوق الخلفي
- وحدة التوصيل الذكية لسحب المقطورة™ Smart Trailer Tow Connector
- فتحة سقف مزودة بلوحين
- نظام™ BoxLink مع مرابط تثبيت فاخرة^٢
- منصات تحميل قابلة للتوضيب^٣
- مثبت السرعة التفاعلي ونظام التحذير من اصطدام أمامي مع دعم الفرملة

لازيات سوبركرو® SuperCrew ٤x٤ بالتّون الفضيّ أنغو مع تجهيزات متوقّرة. اميزة متوقّرة. اميزة متوقّرة. لا تفد وأنت بشارد الذهن. استخدم الأنظمة المنشّطة صوتياً عند الإمكان؛ لا تستخدم الأجهزة المحمولة أثناء القيادة قد لا تعمل بعض الميزات إذا كان أحد تروس القيادة في وضعية المعشيق. ليست كل الميزات متوافقة مع كافة الهواتف. قد تنطبق تكلفة إرسال الرسائل والبيانات. يختلف التوفر تبعاً للسوق.

الروّاد يواظبون على الابتكار

منذ عامين، قلبنا قطاع الشاحنات رأساً على عقب من خلال تصنيع هيكل فورد F-150 من مزيج الألومنيوم الفائق القوة عوضاً عن الفولاذ. وفي العام الماضي، جعلنا مسألة إرجاع المقطورة أسهل من أي وقت مضى من خلال مساعد إرجاع المقطورة™ Pro Trailer Backup Assist.

وهذه السنة، في الذكرى السنوية المئة لشاحنات فورد، انطلقنا بأقصى سرعة ولن يردعنا رادع. يتوافق محرك® EcoBoost سعة ٣.٥ لتر من الجيل الثاني الجديد كلياً مع ناقل الحركة الأوتوماتيكي® SelectShift بـ ١٠ سرعات الجديد كلياً ليولد ١٢٩ نيوتن متر من عزم الدوران الصافي. بالإضافة إلى قوة حصانية صافية تبلغ ٣٩٠ PS. في شاحنة F-150 رابتر ٢٠١٧ الجديدة كلياً، التي تُعتبر شاحنة رابتر الأفضل أداءً والأكثر قدرةً على الإطلاق، يتوقّر محرك EcoBoost سعة ٣.٥ لتر عالي القدرة الذي يولد ١٧٨ نيوتن متر من عزم الدوران الصافي. ويتوافق أيضاً مع ناقل حركة أوتوماتيكي بـ ١٠ سرعات لإبقاء المحرك في قمة أدائه، لكن هذا ليس كل شيء. يتقدّم نظام المزامنة SYNC®3 الجيل التالي من التكنولوجيا المنشطة صوتياً.

فورد F-150، جزء من مجموعة F-Series الأسطورية، دائماً في الطليعة.



Courtesy of Ford Motor Company

شاحنة F-150 رابتر سوبركرو® SuperCrew ٤×٤ الجديدة باللون الرمادي أفالانش مع تجهيزات متوقّرة. مزيج الألومنيوم الفائق القوة من الفئة ١.٠٠٠. أميزة متوقّرة. البيانات وفق شهادة هيئة التقييس لدول مجلس التعاون لدول الخليج العربية. أميزة متوقّرة. لا نقد وأنت شاراد الذهن. استخدم الأنظمة المنشطة صوتياً عند الإمكان. لا تستخدم الأجهزة المحمولة أثناء القيادة. قد لا تعمل بعض الميزات إذا كان أحد تروس القيادة في وضعية التعشيق. ليست كل الميزات متوافقة مع كافة الهوائف. قد تنطبق تكلفه إرسال الرسائل والبيانات. تختلف الوظائف تبعاً للسوق.